

D7X 55"/75" Windows App-Manual

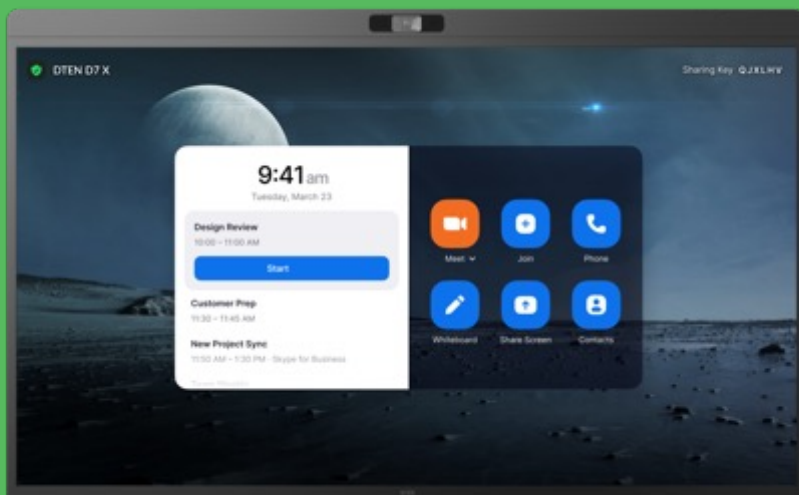

Zoom Rooms 使い方編

ZR ver. 5.13.6
OS ver. 3.1.5

2023/4/3
Rev. 1.1

Zoom Rooms 使い方編 目次

■ Zoom Roomsの基本的な使い方

● Zoom Rooms のホーム画面	3
● システム設定	4
設定 > 一般	4
設定 > マイク	5
設定 > スピーカー	6
設定 > カメラ	7
設定 > バーチャル背景	8
設定 > ネットワーク	9
設定 > ヘルプ	10
● Zoom ミーティング	11
ミーティング情報	12
コンテンツ共有	13
表示	17
ホワイトボード	18
リアクション	25
詳細 > セキュリティ	26
詳細 > カメラ制御	27
詳細 > 投票	29

詳細 > ブレイクアウトルーム	30
詳細 > 参加者を管理	31
詳細 > 記録を開始する	34
詳細 > チャット	35
詳細 > 設定	36

■ ハードウェア関連

● D7Xの電源操作	37
● メニュー画面	38
● ヘルプ画面	39
● セッティング画面	40
● スマートコネク	41
● BYOD	42

■ 追加情報

● ルームPINの確認方法	45
● 相互連携ミーティングのアイコン表示方法	46
● 会議のスケジューリング機能を使う	47
● デジタルサイネージ機能を使う	48
● お問い合わせ先	49

■ Zoom Rooms の基本的な使い方

● Zoom Rooms のホーム画面

- D7X を立ち上げると、Zoom Rooms のホーム画面が表示されます。

➤ **ルーム名**
ルーム名を表示します

➤ **カレンダー**
カレンダー連携でスケジュールした当日のミーティング予定を表示。
ボタンタッチで直ぐに開始します



➤ **共有キー**
PCなどから画面共有するための共有キー

➤ **ミーティング**
Zoomミーティングをホストで開始します

➤ **参加**
Zoomミーティングにゲストで参加します

➤ **ホワイトボード**
Zoomミーティングに入らず、電子黒板を開始します

➤ **詳細** *1
Zoom以外のミーティング参加および連絡先リスト

➤ **Google Meet** *1
Google Meet でミーティング参加

➤ **コンテンツの共有**
Zoomミーティングに入らず、PCなどからスクリーンシェアします

➤ **設定**
システム設定に移行します (P4)

Zoom Rooms ホーム画面

*1 Zoomポータル (zoom.us)より、表示/非表示を設定できるアイコン

● システム設定

- スクリーン背景エリアをタッチすると、右下に設定アイコン  が表示され、基本システムを設定できます。

➤ Settings (設定) > General (一般) :

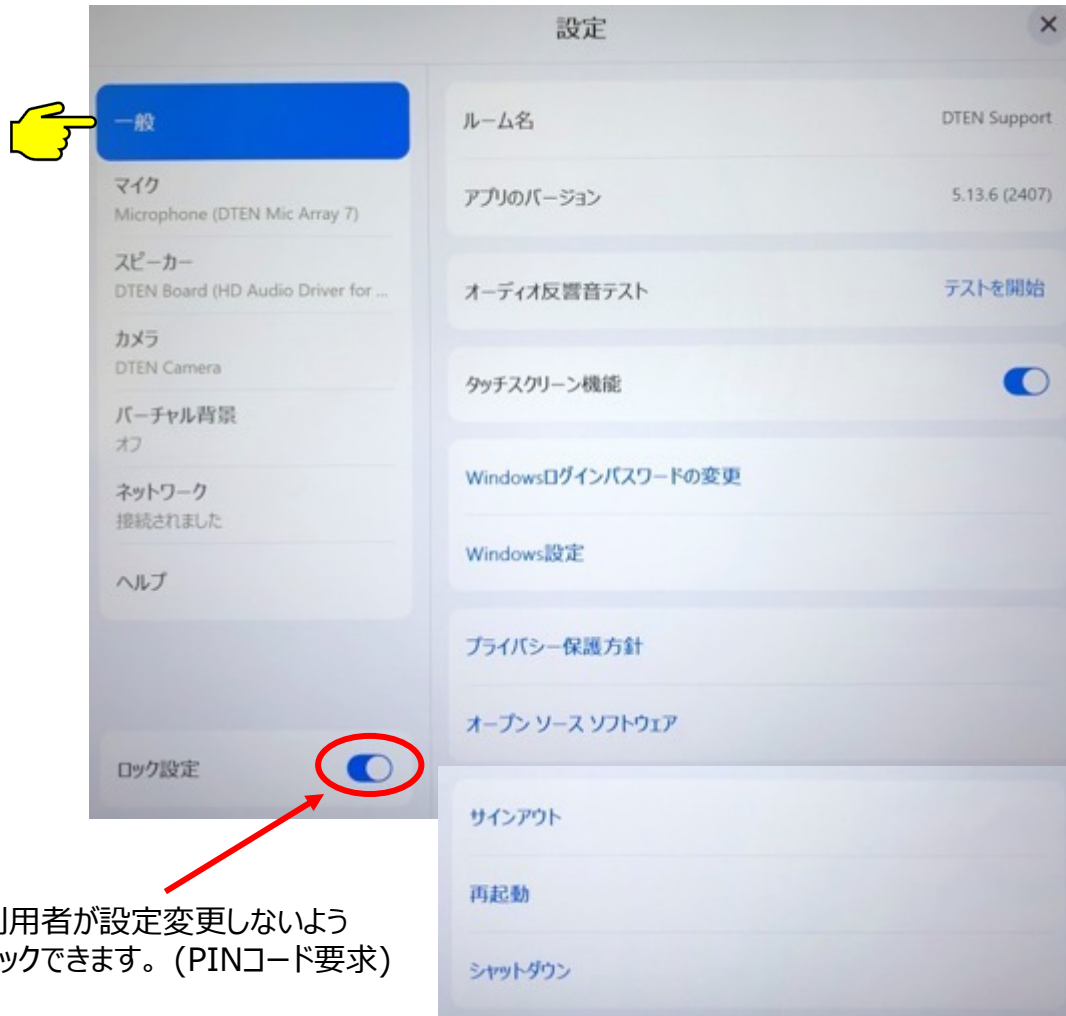

※ 利用者が設定変更しないよう
ロックできます。(PINコード要求)

- ← **ルーム名**
Zoom Rooms のルーム名が表示されます
- ← **アプリのバージョン**
Zoom Rooms アプリのバージョンが表示されます
- ← **オーディオ反響音テスト**
“テストを開始”で、部屋の反響音を診断します
- ← **Windows設定**
PINコードを入力し、Windows OS 設定にサインインします
- ← **サインアウト**
Zoom Rooms からサインアウトします
- ← **再起動**
システムを再起動します
- ← **シャットダウン**
システムをシャットダウンします

● システム設定

➤ Settings (設定) > Microphone (マイク) :



- ← **マイクのテスト**
マイクにむかって声を出し、1~2秒後にスピーカーから声が聞こえれば正常です
- ← **ソース**
“Microphone (DTEN Mic Array 7)” … D7Xマイクアレイ
外部マイクを接続すると、マイクソースが追加され、使用するマイクを選択できます
- ← **オーディオフレーミング**
オン設定：音声の收音範囲を中央から60°範囲に制限します
範囲外の音声やノイズを低減し、リモート参加者は会議に集中できます
- ← **エコー除去**
オン設定：リモート参加者に届く反響音を減らします
- ← **ノイズ抑制**
自動：キーボードのタイプ音や紙をめくる音などのノイズをカットします
高：エアコン音などノイズが大きい場合に設定します

● システム設定

➤ Settings (設定) > Speaker (スピーカー) :



← **ボリューム**

ボリュームをスライドさせ、スピーカー音量を調整します

← **スピーカーをテストする**

音楽が流れますので、スピーカーからの音量を調整します

← **ソース**

“DTEN Board (HD Audio Driver for Display Audio)” …… D7Xスピーカー
外部スピーカーを接続すると、スピーカーソースが追加され、使用するスピーカーを選択できます

← **超音波近接信号**

ミーティングIDや共有キーを入力することなく、PCとの超音波信号を使って画面共有します

● システム設定

➤ Settings (設定) > Camera (カメラ) :



← ソース

“DTEN Camera” …… D7Xカメラ

外部USBカメラの接続



- ※ 外部USBカメラを接続すると、カメラソースが追加されメインで使用するカメラを選択します
- ※ 最大3台のカメラ(D7Xカメラ+外部USBカメラ x 2)をミーティングで同時にご利用いただけます

● システム設定

➤ Settings (設定) > Virtual background (バーチャル背景)



注意：
バーチャル背景を利用するには、グリーンスクリーンが必要です

- Zoomポータルで、ルーム管理 > Zoom Roomsより設定するルームを選択
- ルームプロフィールの『グリーンスクリーンのあるバーチャル背景』に、背景画像をアップロードし、スイッチをONにすることで、D7Xの設定メニューに表示されます



※ Zoomのバーチャル背景で使用出来るのは、GIF、JPEG (24bit)、アルファレイヤのない PNG(24bit)で、解像度1920x1080を推奨

● システム設定

➤ Settings (設定) > Network (ネットワーク)

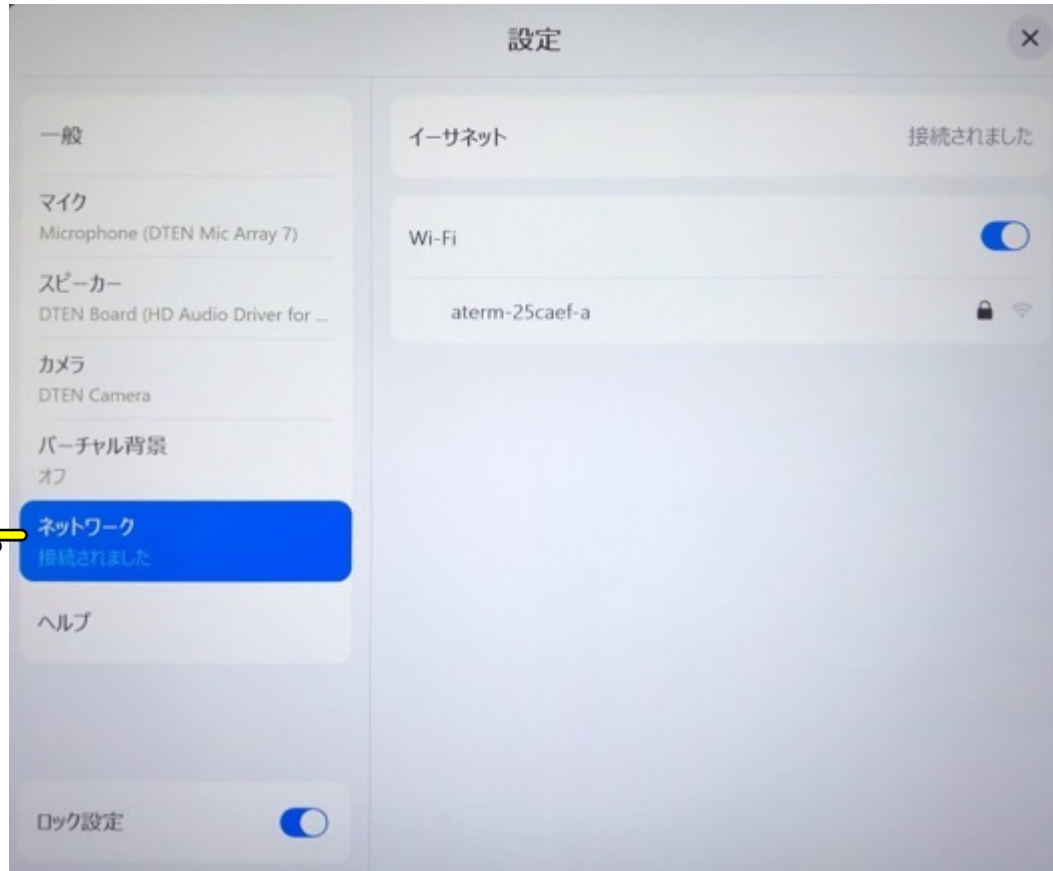

← **イーサネット**

イーサネット利用時に、接続状態を表示します

← **Wi-Fi**

DHCPのアクセスポイントを表示します

注意:

ここでは、ステルスではないDHCPのアクセスポイントのみ設定できます
固定IP、プロキシ、ステルスのWi-Fiアクセスポイントなどへの接続は、
Windowsにログインし、設定が必要です

● システム設定

➤ Settings (設定) > Help (ヘルプ)

社内のIT部門に報告



Zoomに報告



※ 問題に関する詳細は以下入力ください

- Zoomアカウントナンバー
- Zoom Room名
- 送信の日時
- 問題の内容

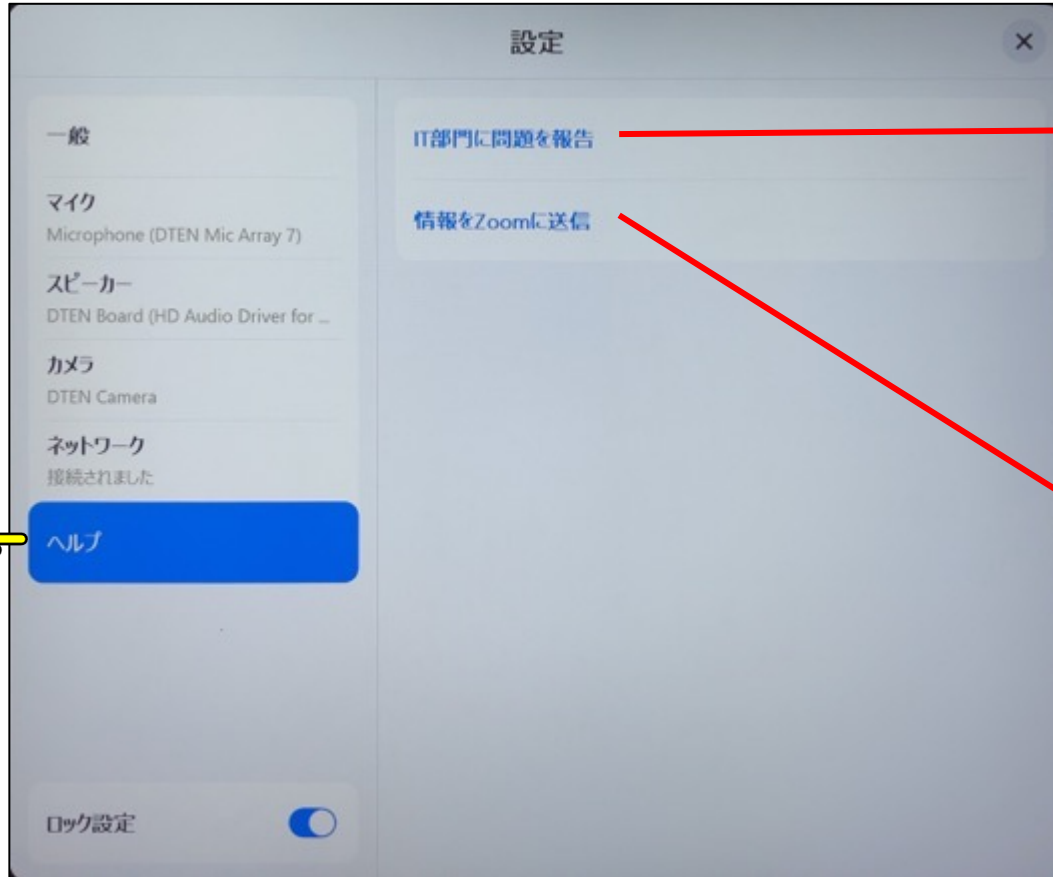

※ Zoomミーティング中になにか問題があった時に、
自社のIT部門、またはZoomへ報告するために使用します

● Zoom ミーティング

- Zoomミーティングを開始しD7Xの画面をタッチすると、スクリーンの下部にツールバーが表示されます。

➤ **ミーティング情報**
(P12)



➤ **ルーム名**

➤ **終了**
ミーティングを終了します

➤ **ミュート**
マイクのオン/オフ設定

➤ **ビデオを停止**
カメラのオン/オフ設定

➤ **コンテンツの共有**
(P13-14)

➤ **表示**
(P15)

➤ **ホワイトボード**
(P16-22)

➤ **リアクション**
(P23)

➤ **詳細**
(P24-34)

● Zoom ミーティング

- **ミーティング情報:** 左上の緑色アイコンをタップすると、ミーティング情報が表示されます。ミーティングIDとパスコードを相手に知らせることで、パソコンや電話からこのミーティングに参加出来ます。

ミーティング情報

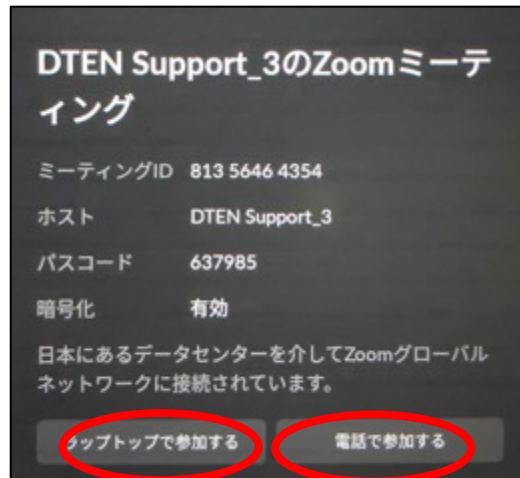

パソコンで参加

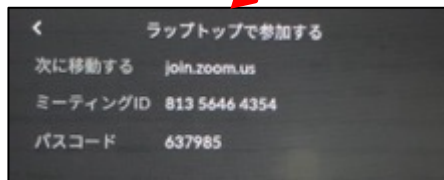

電話で参加



● Zoom ミーティング



➤ **Share Screen (コンテンツの共有)** : PC、タブレット、スマホから、デスクトップやドキュメントを共有できます。

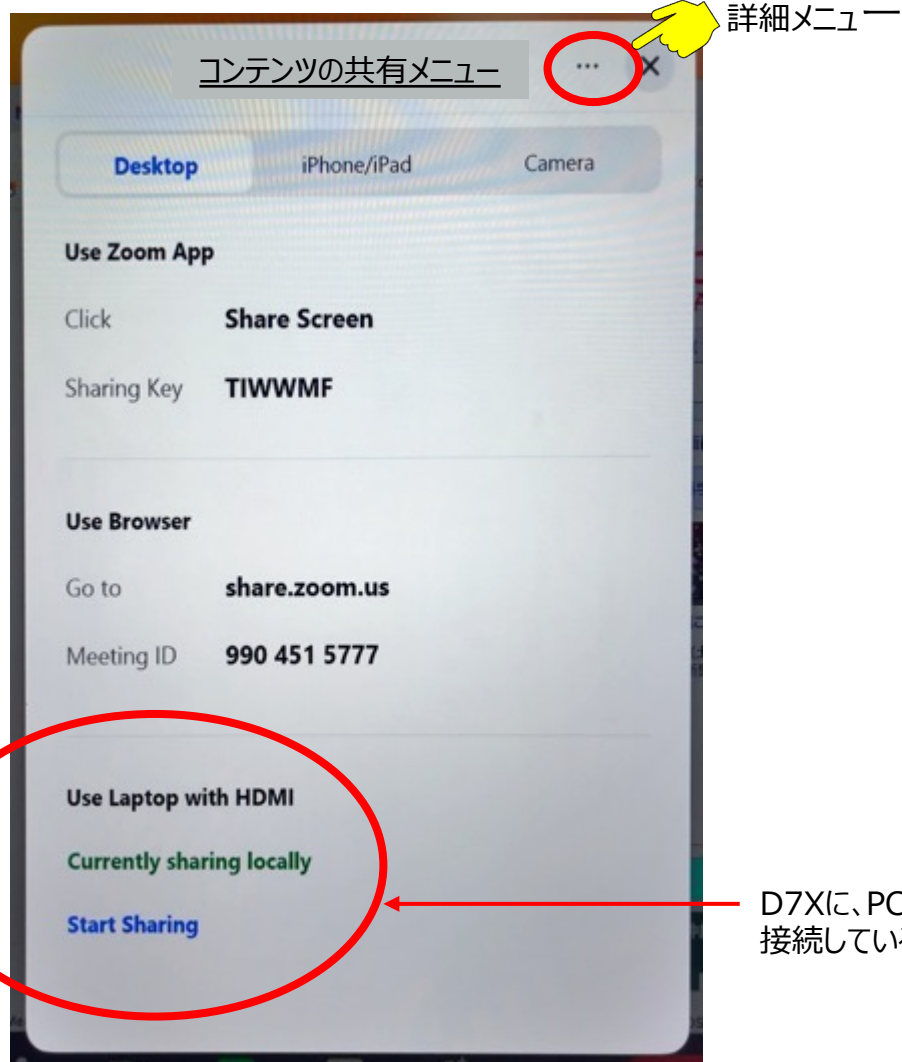

➤ Zoomアプリを使用

PC、タブレット、スマホから、Zoomアプリを立ち上げホーム画面の“画面の共有”にこの“共有キー”を入力することで画面共有できます。

➤ ブラウザを使用

ZoomアプリをインストールしていないPCでは、ブラウザからでも画面共有できます

詳細な共有オプションのメニュー



D7Xに、PCをUSB-CないしHDMIケーブルで接続している場合には表示されます

※ アノテーション(共有画面への書き込み)は出来ません

● Zoom ミーティング

➤ Share Screen (コンテンツの共有) :



iPhone/iPadで画面共有

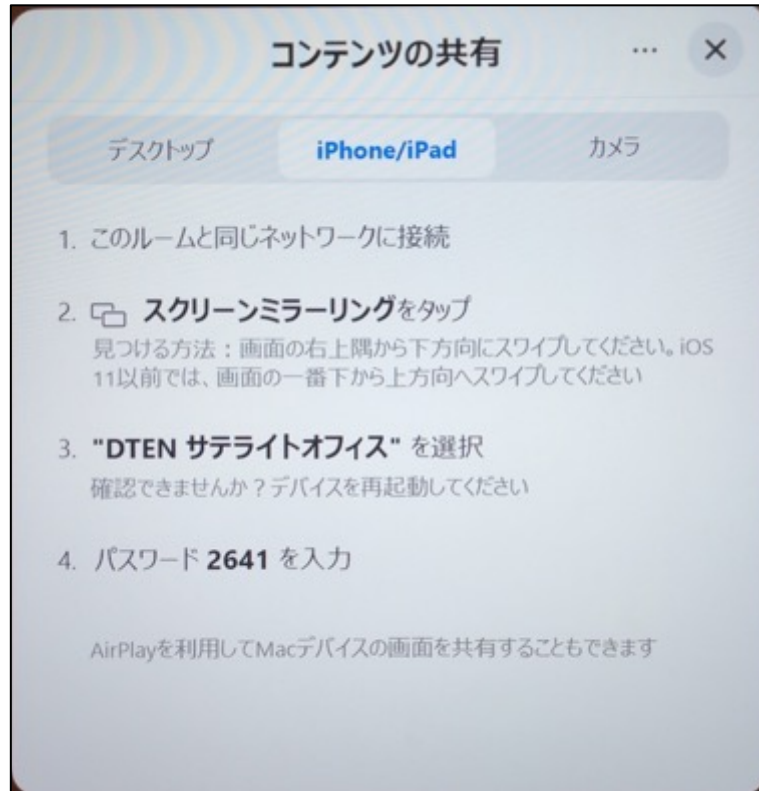

USBカメラでの画面共有

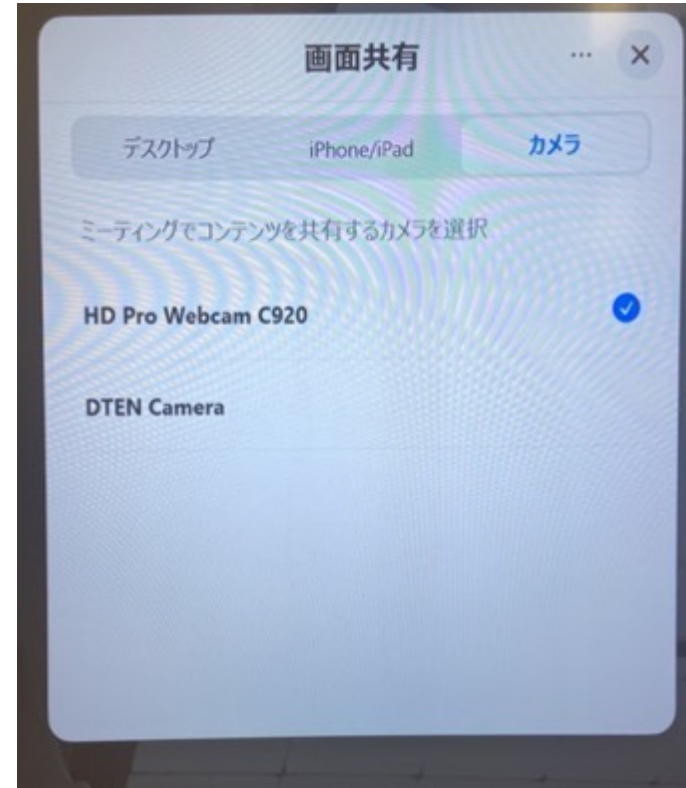

※ アノテーション(共有画面への書き込み)は出来ません

● Zoom ミーティング

➤ Share Screen (コンテンツ共有) : ローカル共有

Zoom 会議中、USB-CでPCに接続すると、自動的にコンテンツがローカル(D7X上のみ)でシェアされます

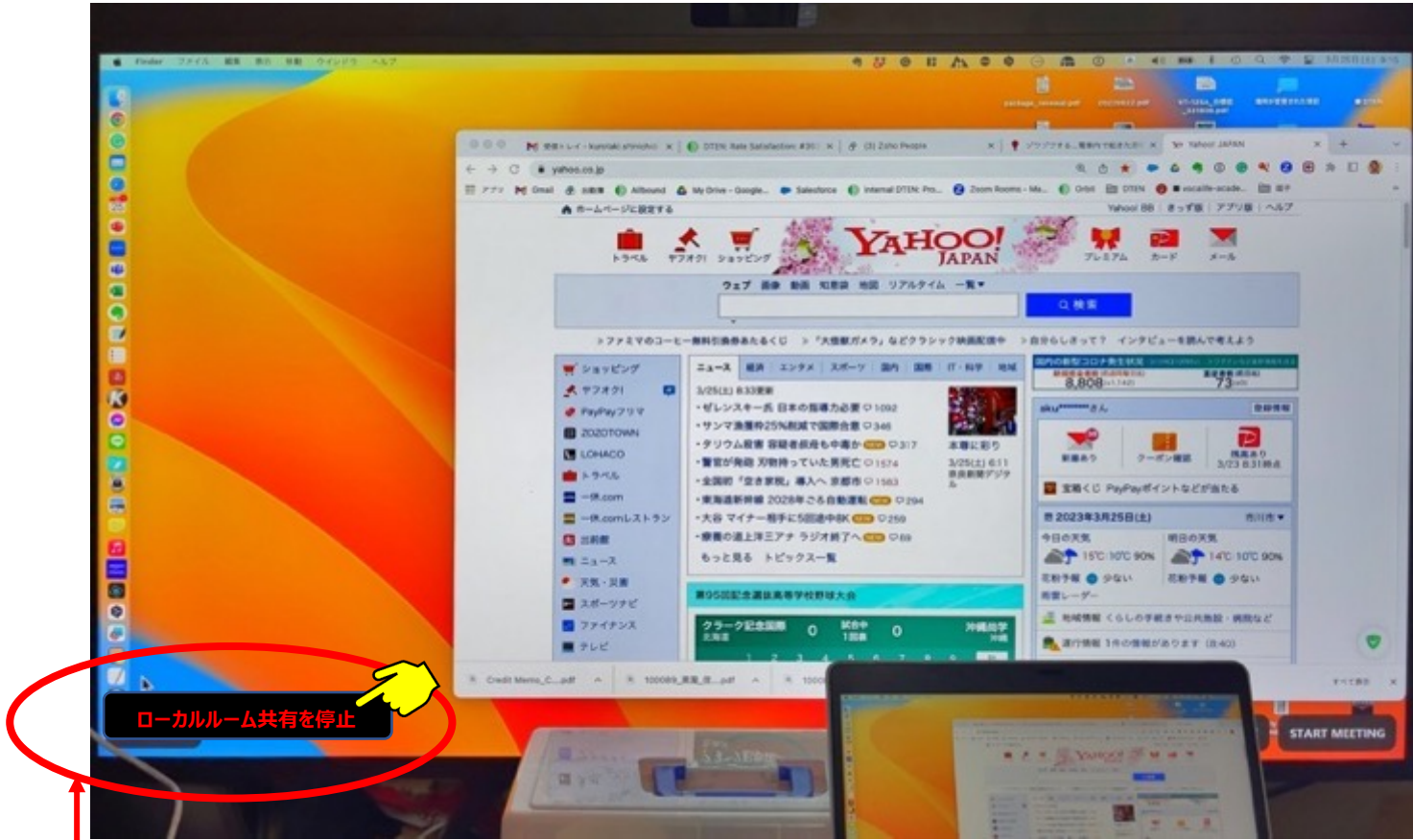

ローカル共有の時には、
リモート(外部からの接続者)には
シェアされていません

ローカル共有を停止 をクリックすれば、通常のZoomミーティング画面に戻ります

● Zoom ミーティング

➤ Share Screen (コンテンツ共有) :参加者全員に共有



リモート側も含めて、会議参加者全員にコンテンツ共有するには、コンテンツ共有のボタンをクリックします

D7Xに、PCをUSB-CないしHDMIケーブルで接続している場合には表示されます

共有を開始の方をクリックすれば、会議の参加者全員に共有されます

※ アノテーション(共有画面への書き込み)は出来ません

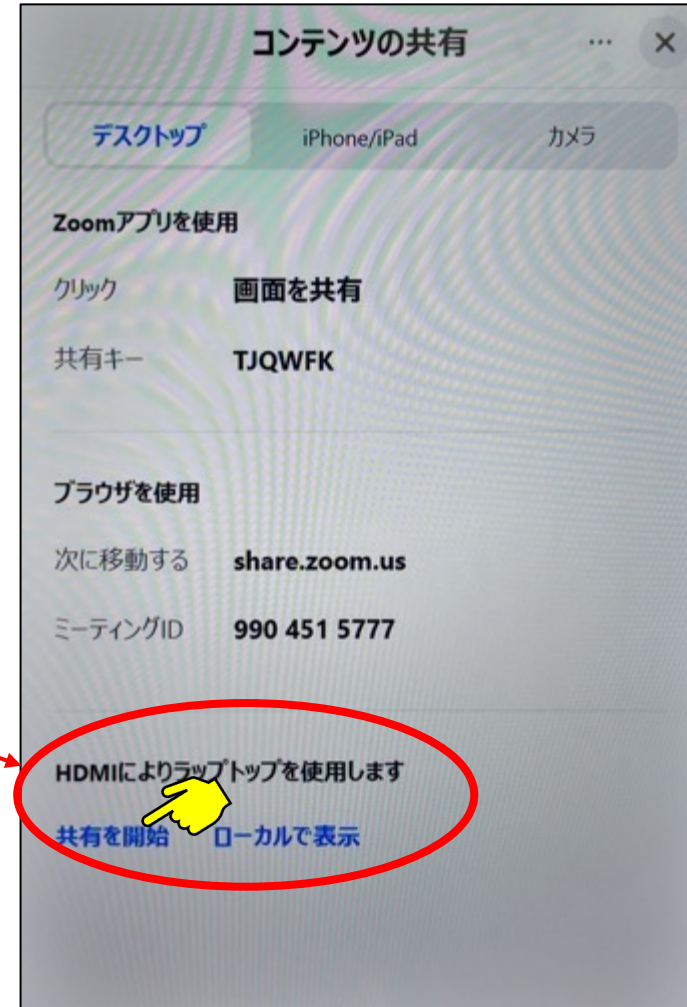

● Zoom ミーティング



➤ **View (表示)** : Zoomミーティング中に、参加者の表示方法を切り替えることができます。



➤ **スピーカービュー**



➤ **サムネイルビュー**



➤ **ギャラリービュー**

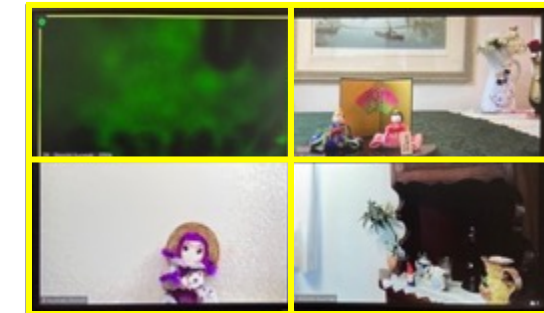

- スピーカービューは、通常、発言者に画面が切り替わりますが、ピン留めする事で、常に表示する人を固定することもできます。
- ギャラリービューでは、1画面に最多49人の参加者を表示します。

● Zoom ミーティング



➤ **Whiteboard (ホワイトボード)** : スタイラスペンや指で使えるマルチタッチのホワイトボードです。

Zoom Rooms では、ホワイトボード (New) とホワイトボード (クラシック) の2種類をご利用いただけます。

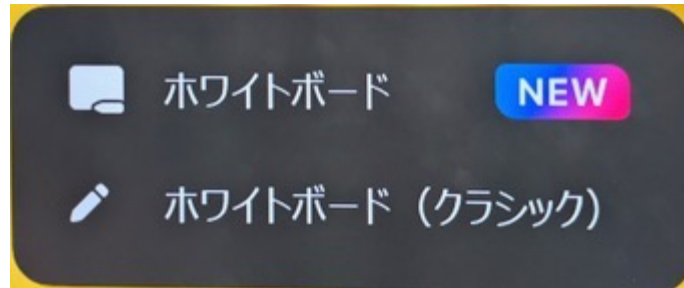

※ NEW … 強力なコラボレーション機能を追加したホワイトボード

※ クラシック … 従来からのホワイトボード

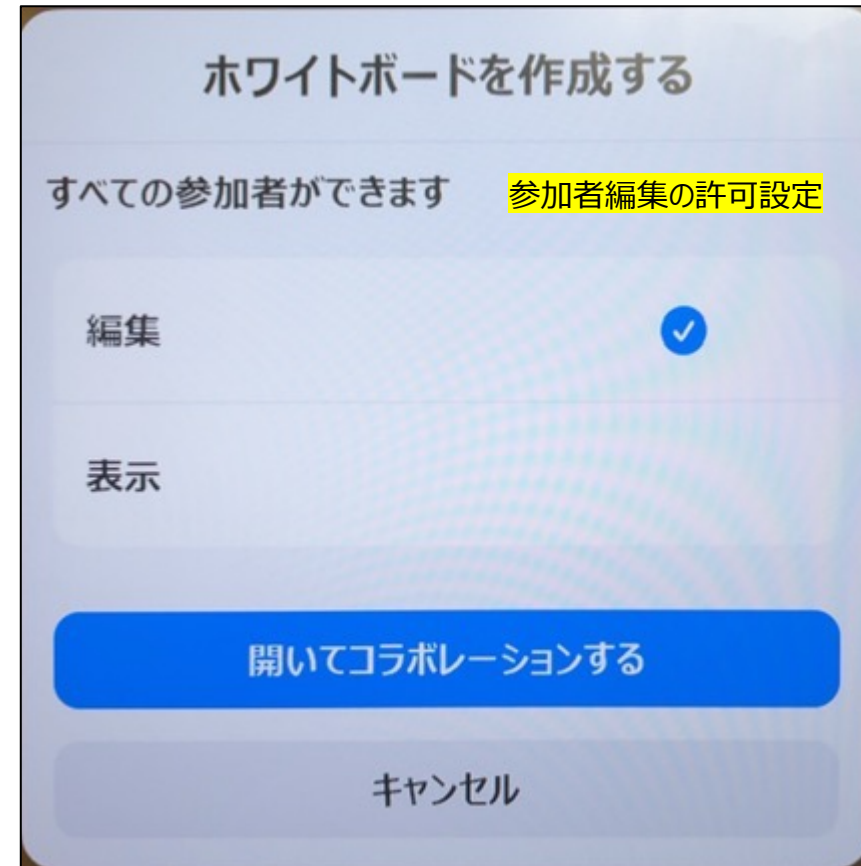

● Zoom ミーティング



➤ **Whiteboard (ホワイトボード)** **NEW** : ホワイトボードで利用できるテンプレートが用意されています。

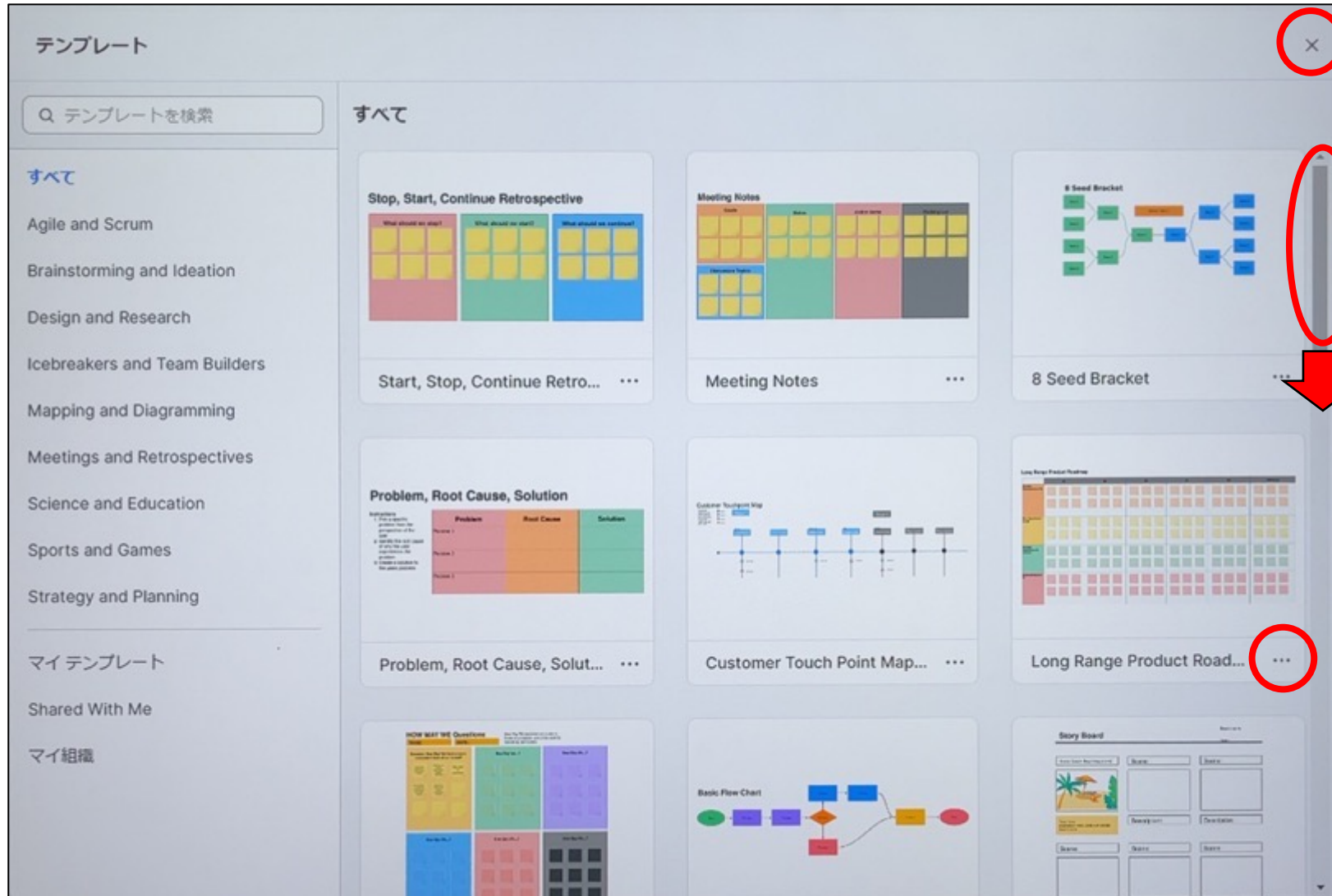

※ テンプレートを使用しない場合、
× をクリックします

※ スクロールバーを下にドラッグすると
様々なテンプレートがあります

※ 各テンプレートの右下の ... を
クリックすると、プレビュー表示できます

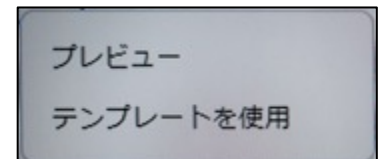

● Zoom ミーティング

➤ Whiteboard (ホワイトボード) **NEW** :

- **描画**
ペン、マーカー、太さ
- **図形**
- **線の形状**
- **テキスト**
日本語入力は出来ません
- **スティッキーノート**
- **テンプレート**
- **消しゴム**
- **UNDO取り消し**
- **REDOやり直し**

※ ツールバーはドラッグして任意の位置に移動できます

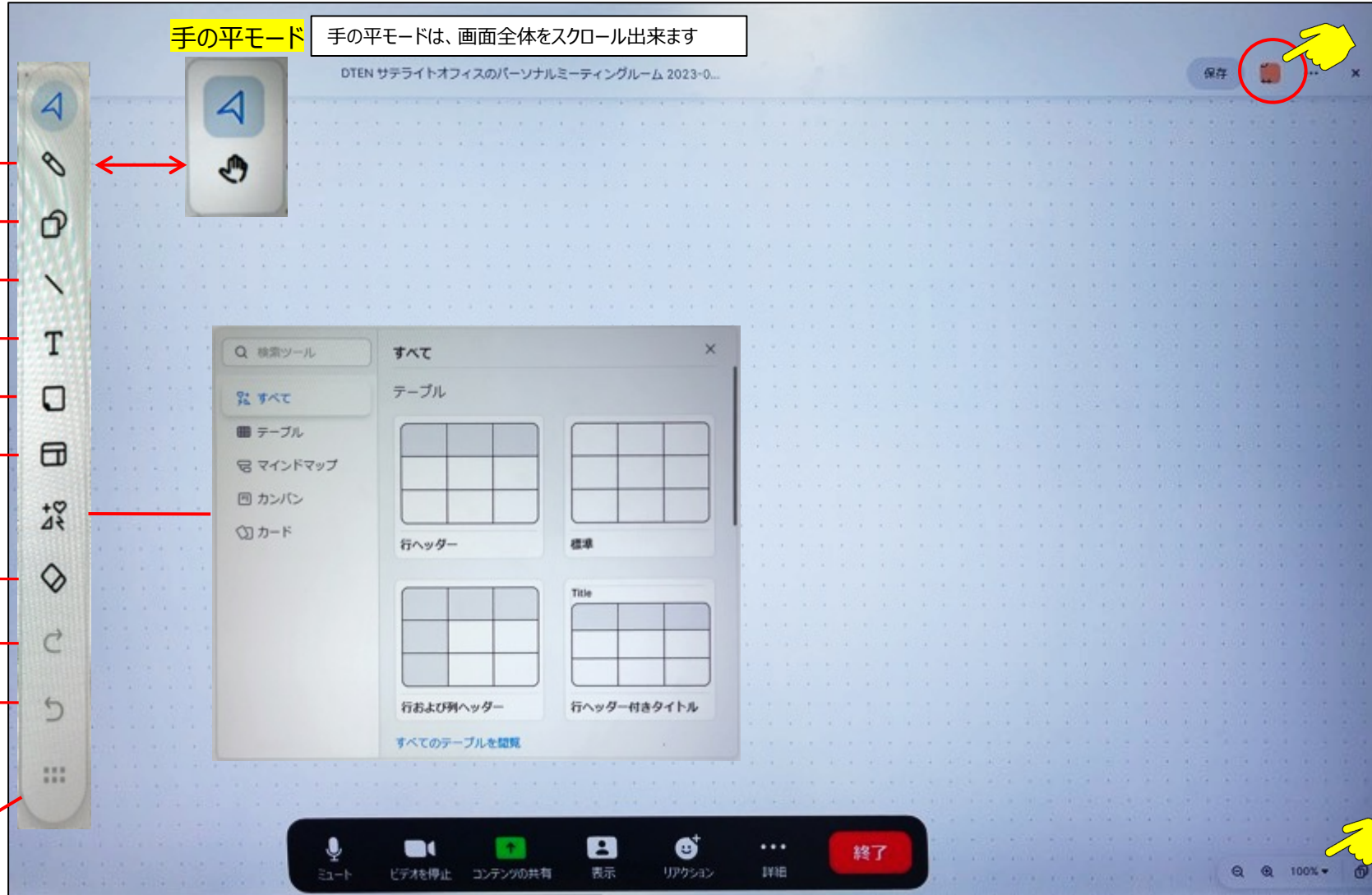

※ ホワイトボードのオーナー(所有者)を確認

※ ページは12枚まで増やせます

拡大と縮小、ページ送り

● Zoom ミーティング

➤ ホワイトボード **NEW** : iPhoneによる保存方法① (Zoomアプリを立ち上げていない場合)

iPhone操作画面

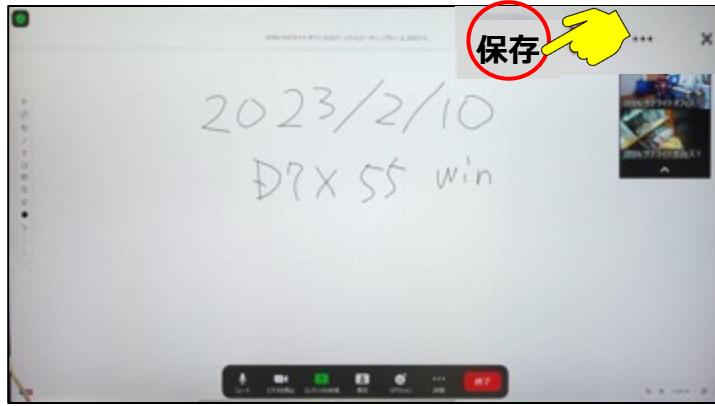

1. スクリーン右上の“保存”をクリック



2. iPhoneのカメラで QRコードをスキャン



3. 黄色い箇所をクリック



4. 開くをクリック



5. ホワイトボードの所有者を選択

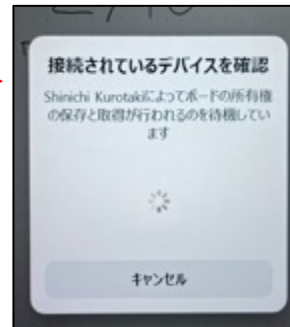

※ D7X側待機中

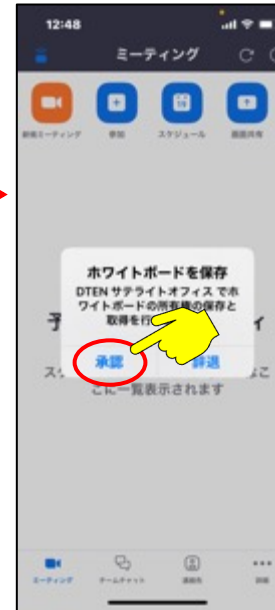

6. 承認をクリック

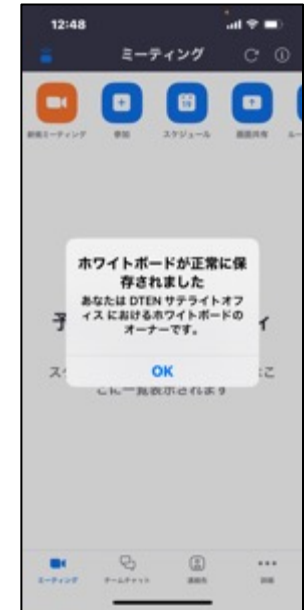

7. 保存完了

● Zoom ミーティング

➤ ホワイトボード **NEW** : iPhoneによる保存方法② (Zoomアプリを立ち上げている場合)

iPhone操作画面

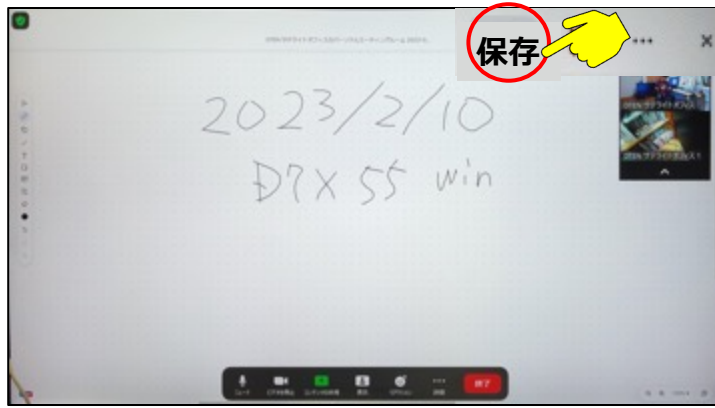

1. スクリーン右上の“保存”をクリック



2. iPhoneのカメラで QRコードをスキャン

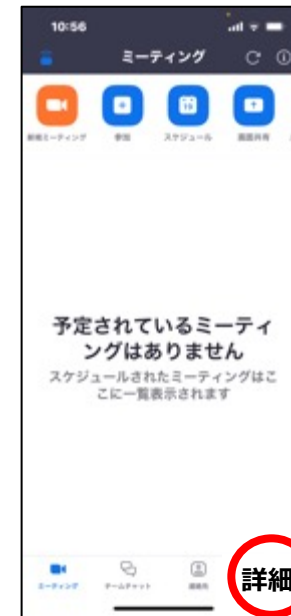

3. Zoomアプリの“詳細”をクリック

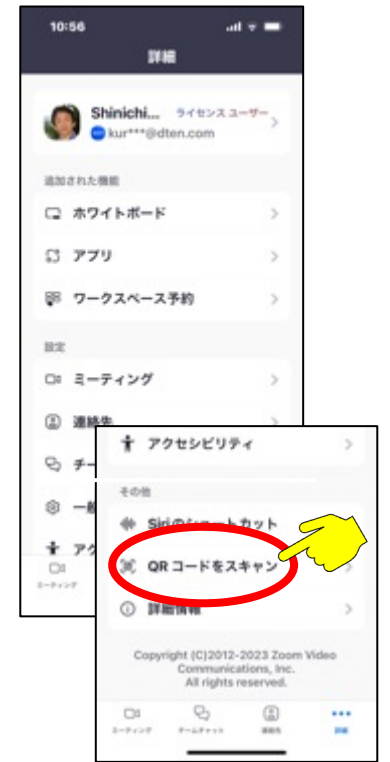

- 4. スクロールして、“QRコードをスキャン”をクリック
- 5. D7Xに表示されたQRコードをスキャン

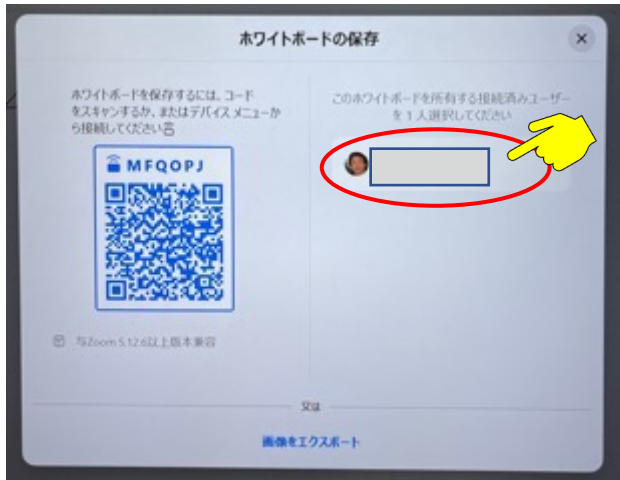

6. ホワイトボードの所有者を選択

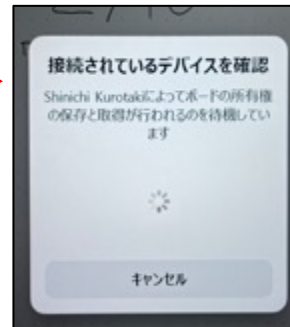

※ D7X側待機中



7. “承認”をクリックし、保存します

● Zoom ミーティング

➤ ホワイトボード **NEW** : 保存されたホワイトボードをiPhoneで読み込み



1. Zoomアプリの“詳細”で
“ホワイトボード”を選択



2. 読み込みたいホワイトボードを
選択しクリック
(更新まで少し時間がかかる場合があります)



3. “ルームで開く”を選択

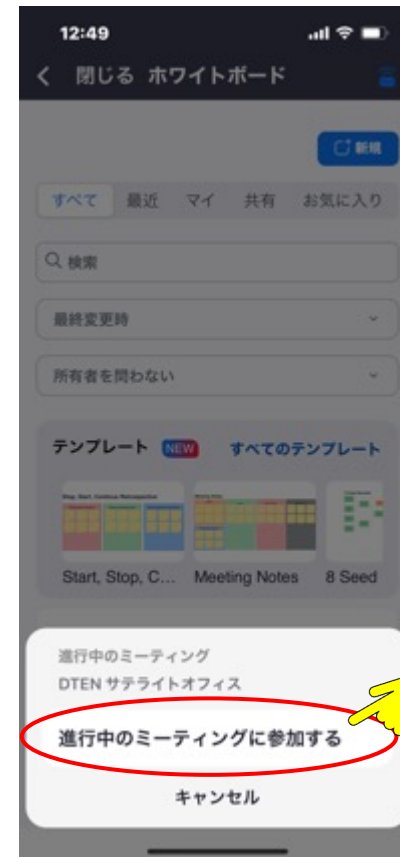

4. ミーティングに参加します

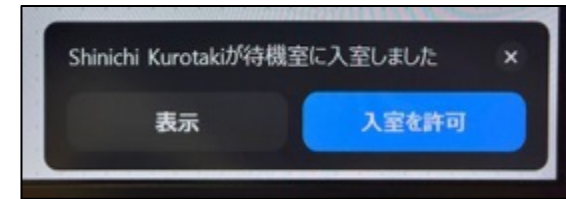

5. D7Xの右下に表示されるメッセージで
iPhoneの入室を許可します

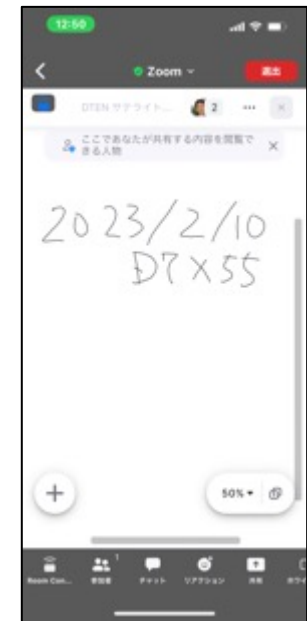

6. D7Xで作成された
ホワイトボードが開きます

● Zoom ミーティング



➤ **Whiteboard (ホワイトボード) クラシック** : スタイルペンや指で使えるマルチタッチのホワイトボードです。

手書き図形のスマート認識切替
スマート認識
なし
形状
ラインの太さ

描画
消しゴム
ペンの色
ペンのオプション

取り消し
削除
ページ追加 最大12p
背景色を黒に反転

①送信するページを選択

②Zoom チャットで送信
②メールで送信

送信

ファイル形式は、スクリーン左下より JPEG, PNG, PDFを選択できます

The diagram illustrates the Zoom Whiteboard Classic interface. It shows a central whiteboard area with a toolbar on the left containing icons for drawing, erasing, color selection, undo, delete, and page management. A 'ペン' (pen) icon is highlighted with a red arrow pointing to a 'ペンのオプション' (pen options) menu. This menu includes 'スマート認識' (Smart Recognition), 'なし' (None), '形状' (Shape), and 'ラインの太さ' (Line thickness). A '背景色を黒に反転' (Invert background color to black) option is also shown. A '送信' (Send) icon is highlighted with a red arrow pointing to a '送信するホワイトボードを選択' (Select whiteboard to send) dialog box. This dialog shows three pages to be sent. Red arrows from this dialog point to two options: 'Zoom チャットで送信' (Send to Zoom Chat) and 'メールで送信' (Send via email). A note at the bottom right states that file formats (JPEG, PNG, PDF) can be selected from the bottom left of the screen.

● Zoom ミーティング



➤ **Reaction (リアクション)** : ミーティング中に手を挙げるなどのリアクションができます。



● Zoom ミーティング



➤ **More (詳細) > Security (セキュリティ)** : ホスト開催の場合には、ゲストに対し様々な制限を設定できます。



- ▶ ミーティング開始後、他の人が入ってくるのをブロックします
- ▶ ホストがゲスト参加者を確認してから、ミーティングへの参加許可します
- ▶ ゲスト参加者が設定したプロフィール画像を非表示にします
- ▶ 参加者が画面共有することを許可します
- ▶ 参加者がチャットすることを許可します
- ▶ 参加者が表示されている名前を変更することを許可します
- ▶ 参加者が自分でマイクをミュートすることを許可します
- ▶ ビデオの開始を許可します
- ▶ ホワイトボードの共有を許可します

● Zoom ミーティング

➤ More (詳細) > Camera Control (カメラ制御) :

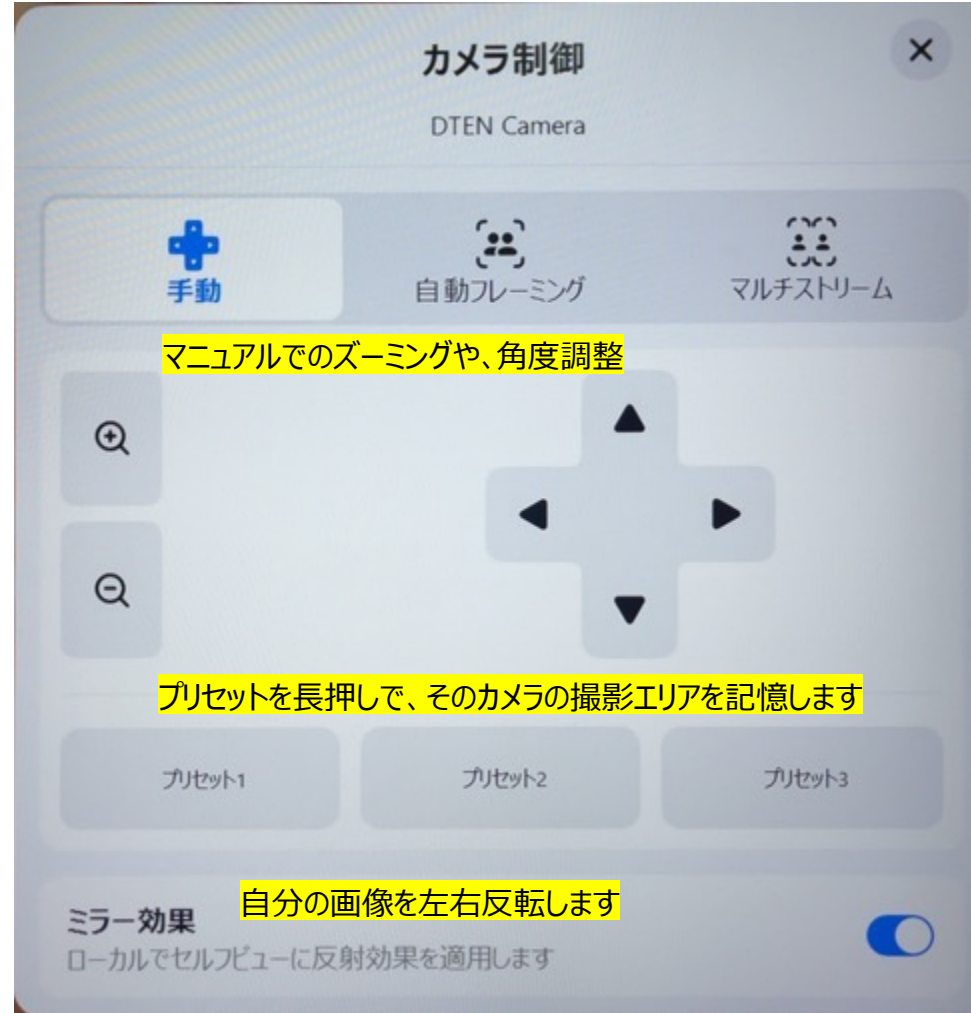

ミラー効果とは、自分の画像を(自分が見たときに)鏡のように、左右を反転させるスイッチです

例えば、鏡に向かって、右手を挙げたときに、鏡の中の自分は左手が挙げているようにみえますがそれと同じようになります
どちらを選択しても、相手には、D7Xの裏側からこちらを見ているように見えます

バーチャル背景で、文字(例 会社名)を入れると、自分には、左右反転して見えますが、相手には正しく見えています

ミラー効果ONの場合



● Zoom ミーティング

➤ More (詳細) > Camera Control (カメラ制御) :

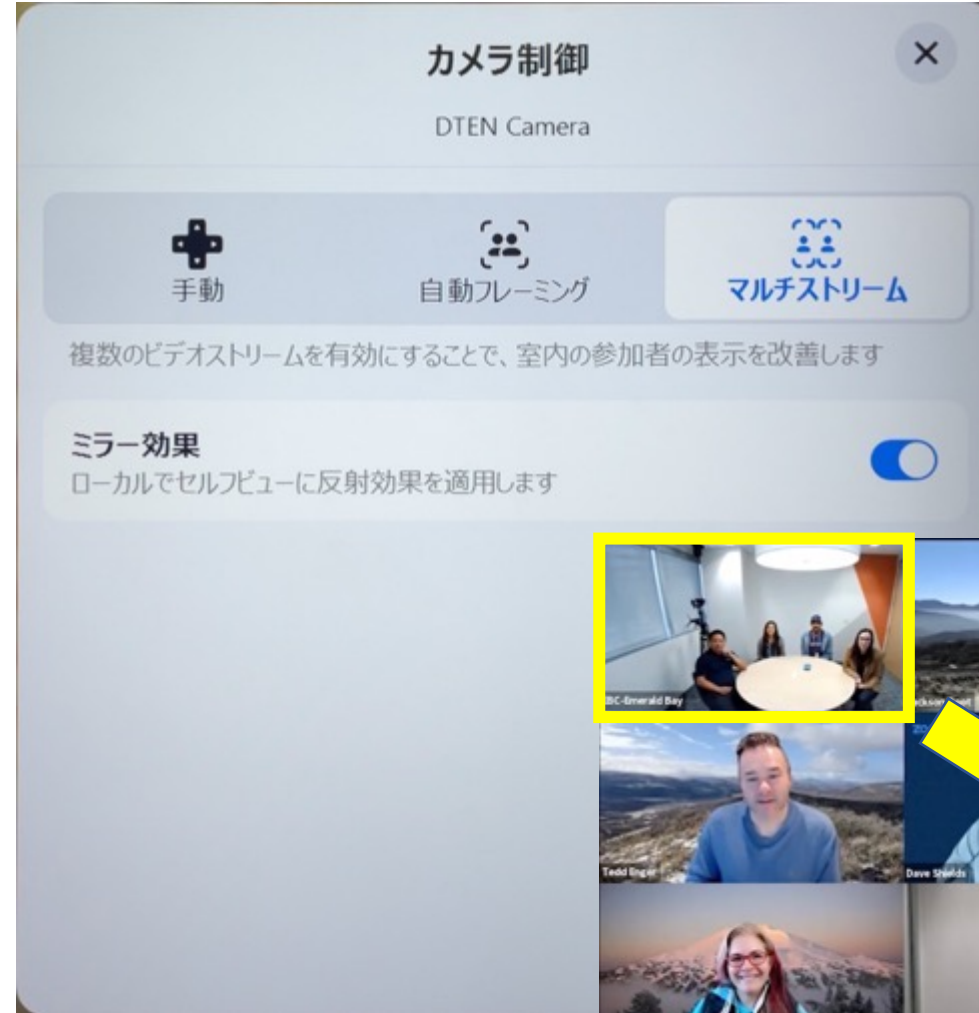
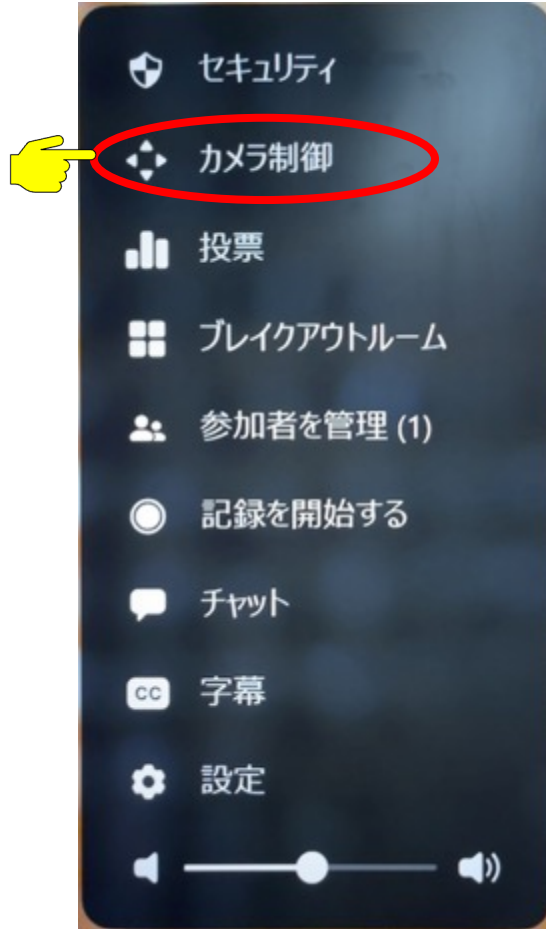

自動フレーミングとは、
会議室内の参加者全員を自動的にフレーミングします

マルチストリームとは、
会議室内の参加者をそれぞれ独立してフレーミングする機能です (Smart Gallery)

マルチストリームでのビデオ表示

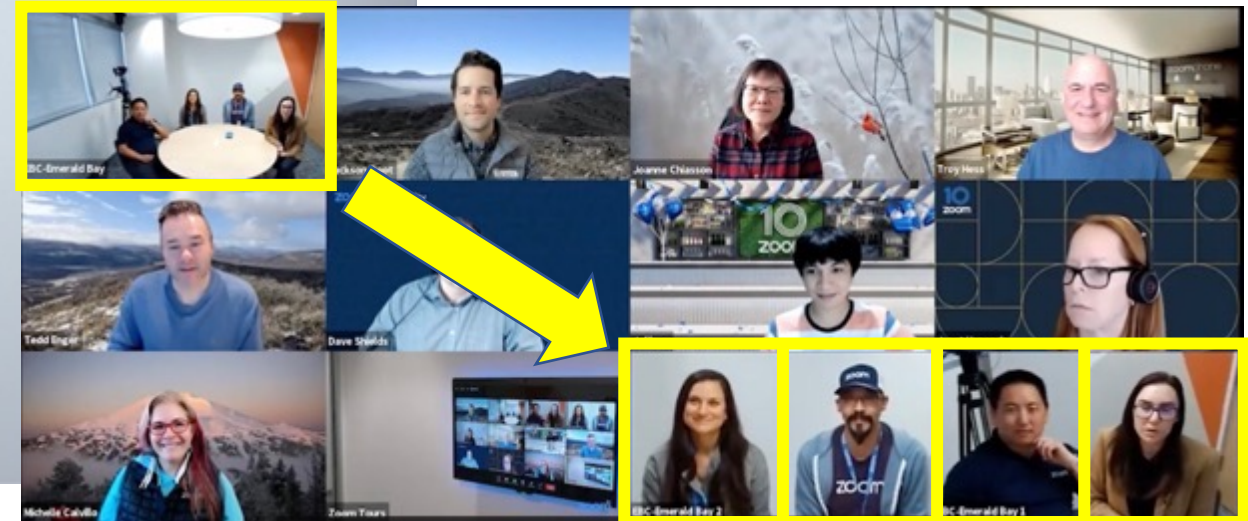

● Zoom ミーティング

➤ More (詳細) > (投票) :

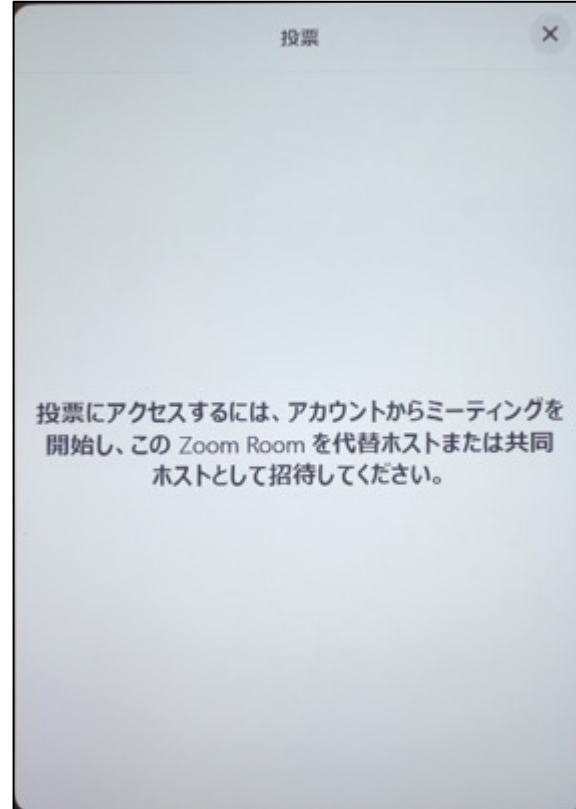

※ D7XでZoomミーティングを開始し、投票をクリックすると、メッセージが表示されます



注意：
D7Xでは、投票用の質問作成はできません。
PCなどでホストとなり、事前に質問や選択回答等を作成し、代替ホストまたは共同ホストとして招待することで、投票を開始したり、結果を見ることができます。
なお、ゲスト参加で投票することはできません。



● Zoom ミーティング

➤ More (詳細) > Breakout Room (ブレイクアウトルーム) :



※ 作成をクリックし、詳細管理を設定します

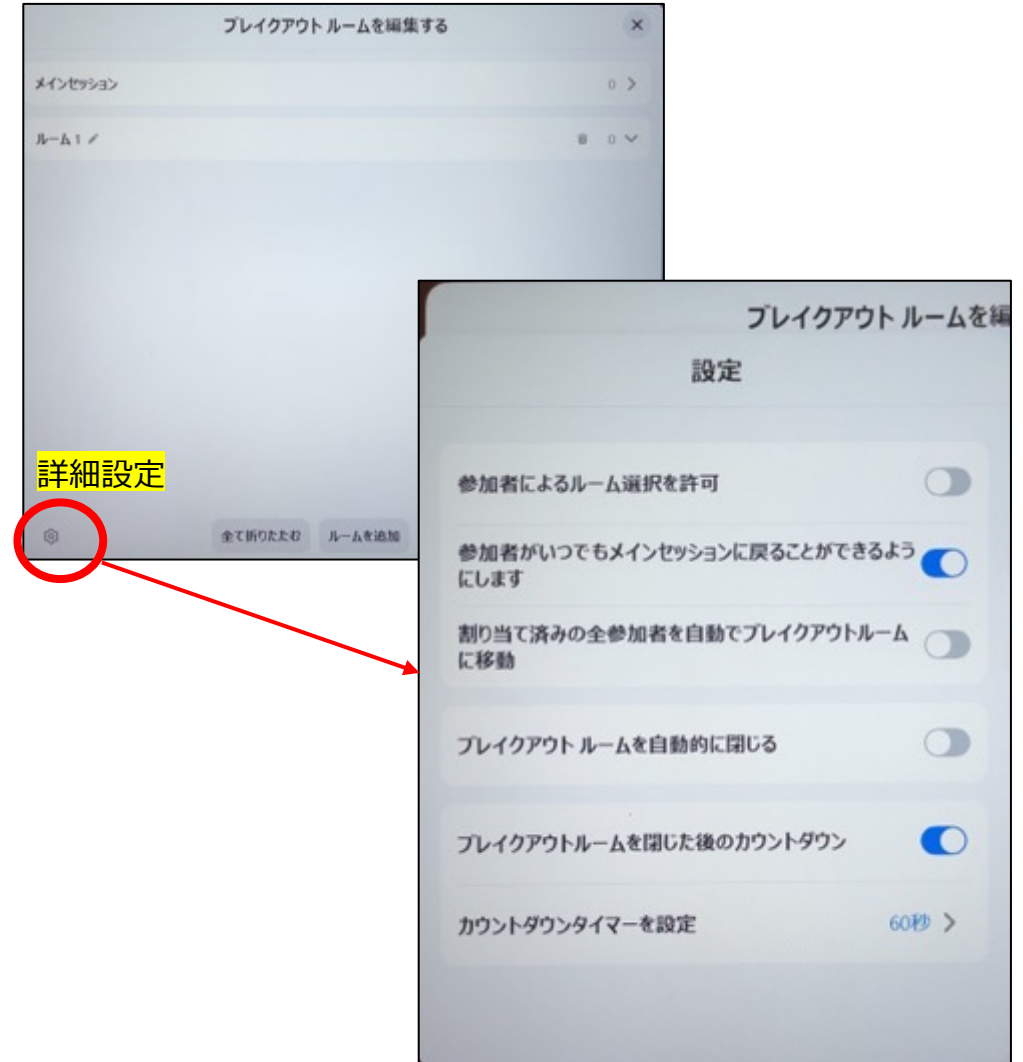

● Zoom ミーティング



➤ More (詳細) > Manage Participants (参加者を管理) :

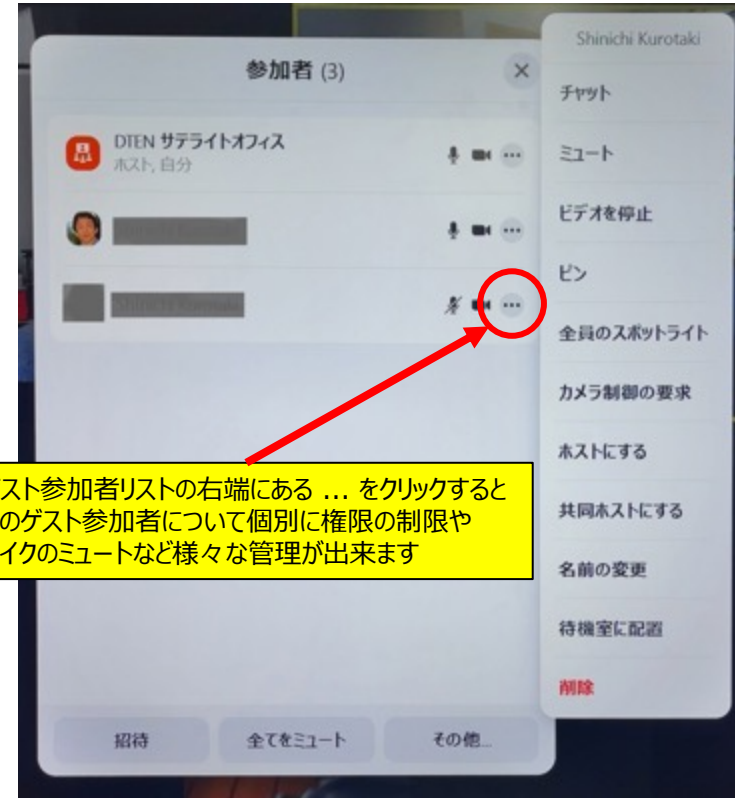
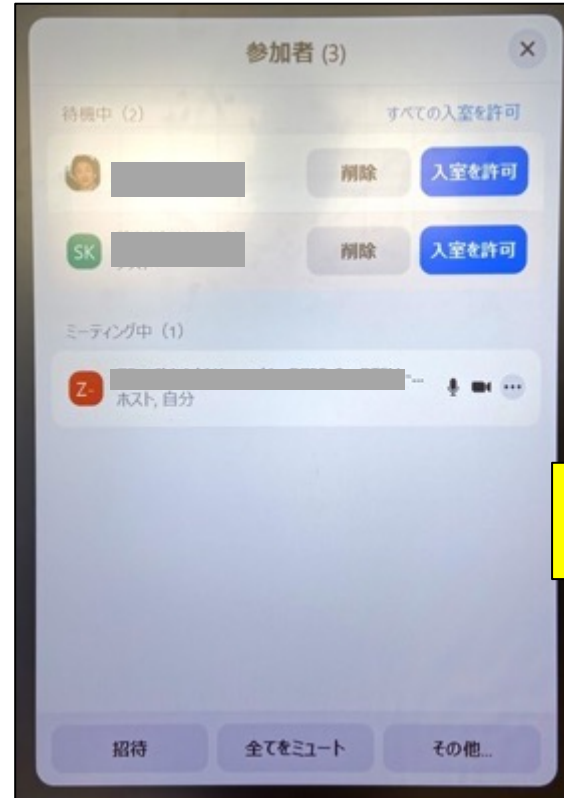
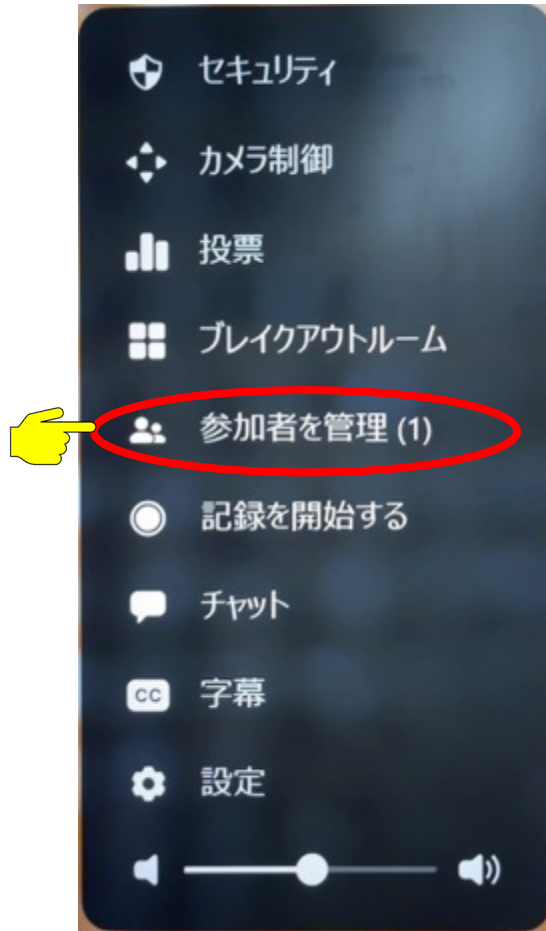

ゲスト参加者リストの右端にある ... をクリックするとそのゲスト参加者について個別に権限の制限やマイクのミュートなど様々な管理が出来ます

- ← チャットでメッセージを送ります
- ← 参加者のマイクミュート、解除します
- ← 参加者のビデオを停止します
- ← ピン止めします
- ← スポットライトにします (ホスト権限)
- ← 相手のカメラを制御する要求します
- ← その参加者を自分に代わりホストにします
- ← その参加者を共同ホストにします
- ← 表示名を変更します
- ← 待合室に戻ります

※ 現在、ミーティングに入っている人と待機中の人リスト表示されます

ピン止めとは、アクティブスピーカー(発言者)に関わらず、自分の端末でのみメインスピーカーとして表示されます
スポットライトとは、参加者全員に対してメインのスピーカーとして表示されます

● Zoom ミーティング



➤ More (詳細) > Manage Participants (参加者を管理) :

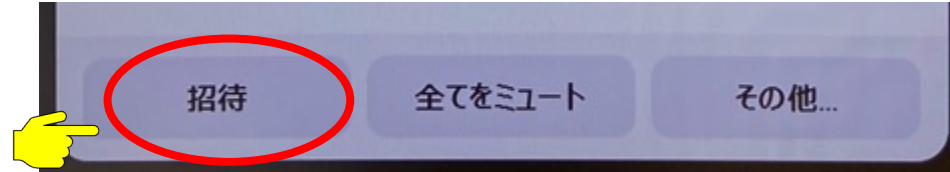
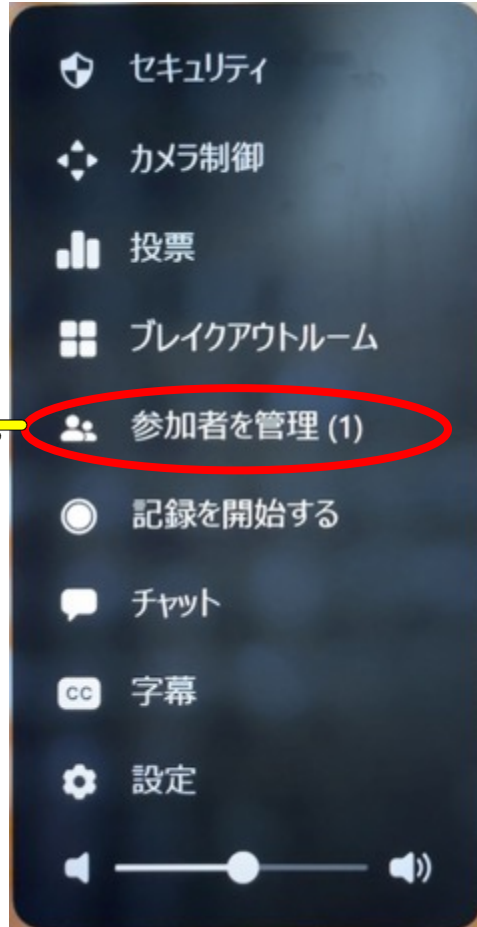

スクリーン下に表示されるメニューから、ゲスト参加者を招待します

連絡先より招待



電子メールで招待



● Zoom ミーティング

➤ More (詳細) > Manage Participants (参加者を管理) :

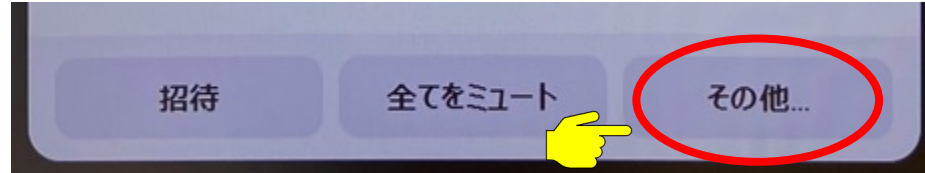
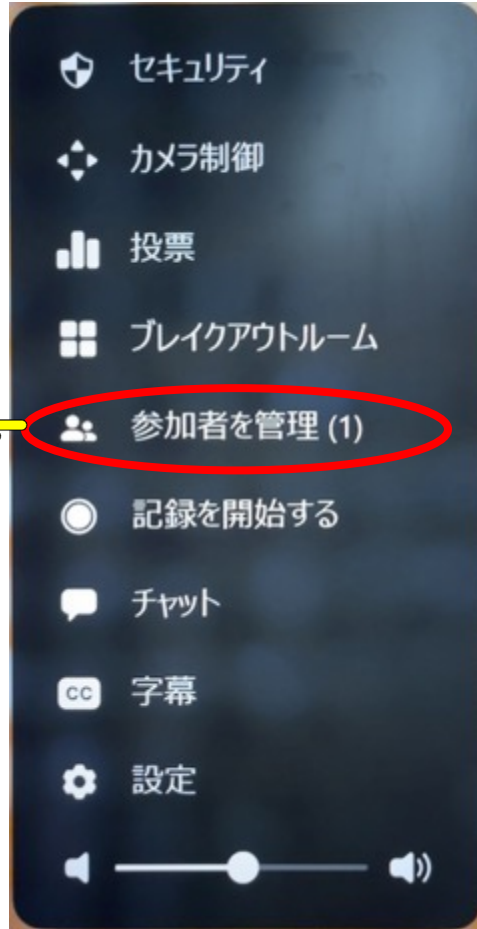

スクリーン下に表示される その他で、参加者に対する様々な設定ができます

その他の参加者管理

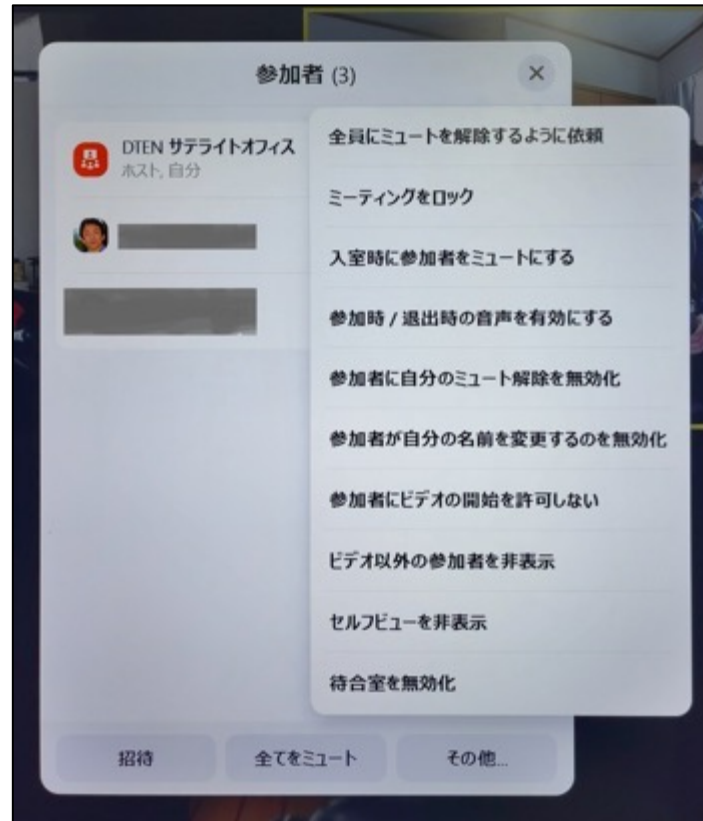

自分がホストのミーティングで、ゲスト参加者が入ると画面右下に通知されます。

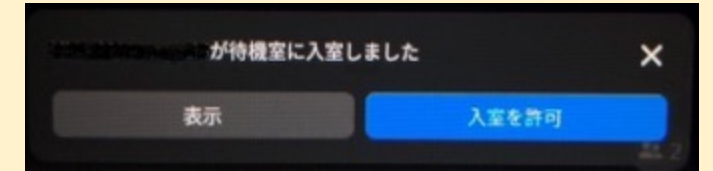

パスコード無しの場合、ゲスト参加者は、待機室に入ります。ホストが入室を許可することで、ゲスト参加者はミーティングに参加出来ます。

- ▶ 参加者にミュート解除するよう依頼します
- ▶ ミーティング開始後、他の人が入ってくるのをブロックします
- ▶ 入室時に参加者をミュートにします
- ▶ 参加時/退出時の音声を有効にします
- ▶ 参加者に自分のミュート解除を無効にします
- ▶ 参加者が自分の名前を変更するのを無効にします
- ▶ 参加者のビデオ開始を許可しない
- ▶ ビデオ以外の参加者を非表示にします
- ▶ セルフビューを非表示にします
- ▶ 待合室を無効にします

● Zoom ミーティング

➤ More (詳細) > Start Recording (記録を開始する) :

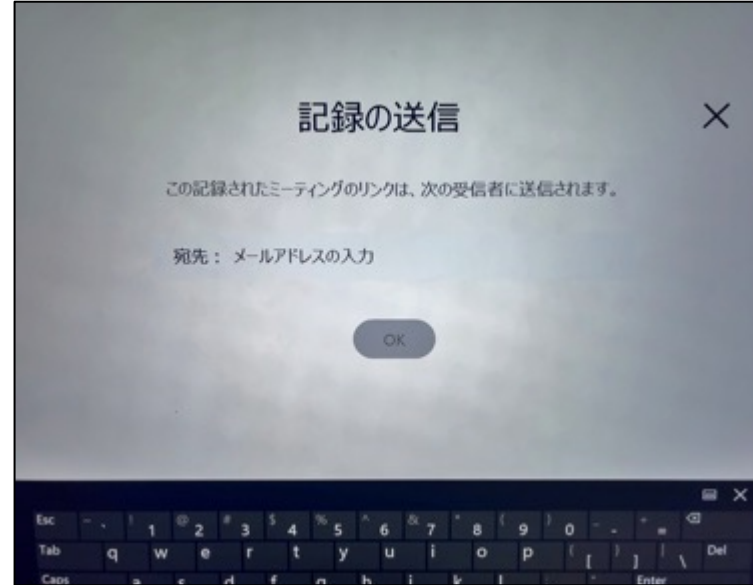
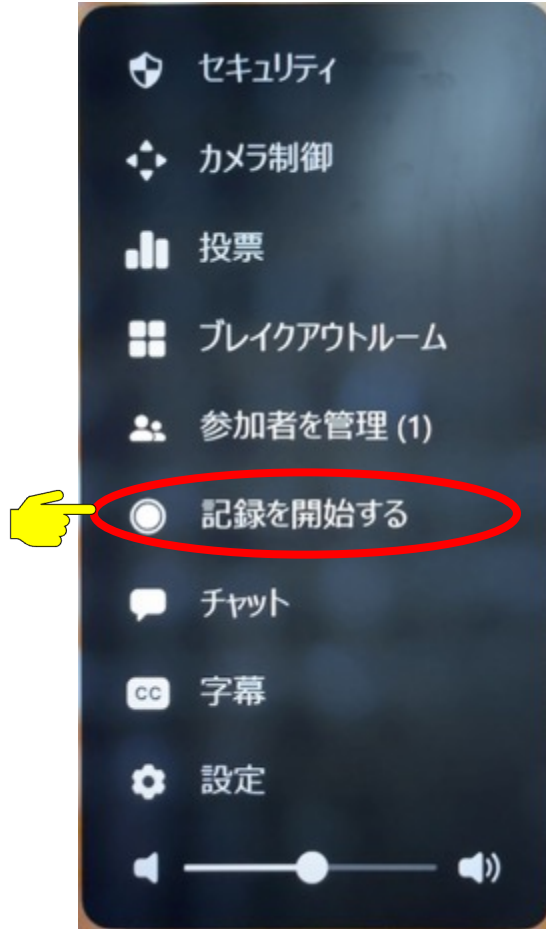

- ① 記録を開始をタップ (ホストのみ)
- ② 記録配信先のメールアドレスを入力
- ③ OKをタップすると、ガイダンスが流れ、録画を開始します。

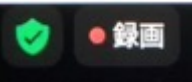

※ゲスト参加者にも、録画開始のガイダンスが流れ、確認が入ります。

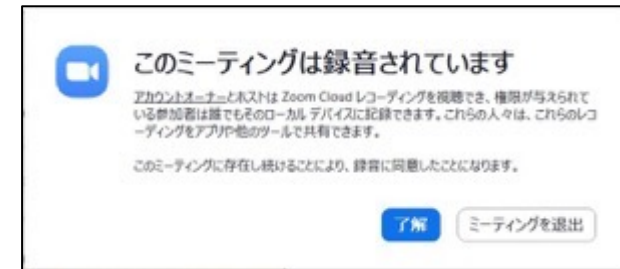

※ミーティングはクラウド上に記録され、②で設定したメールアドレスにURLがメールで配信されます。
参加者に、URLをシェアすることが出来ます。

● Zoom ミーティング

➤ More (詳細) > Chat (チャット) :

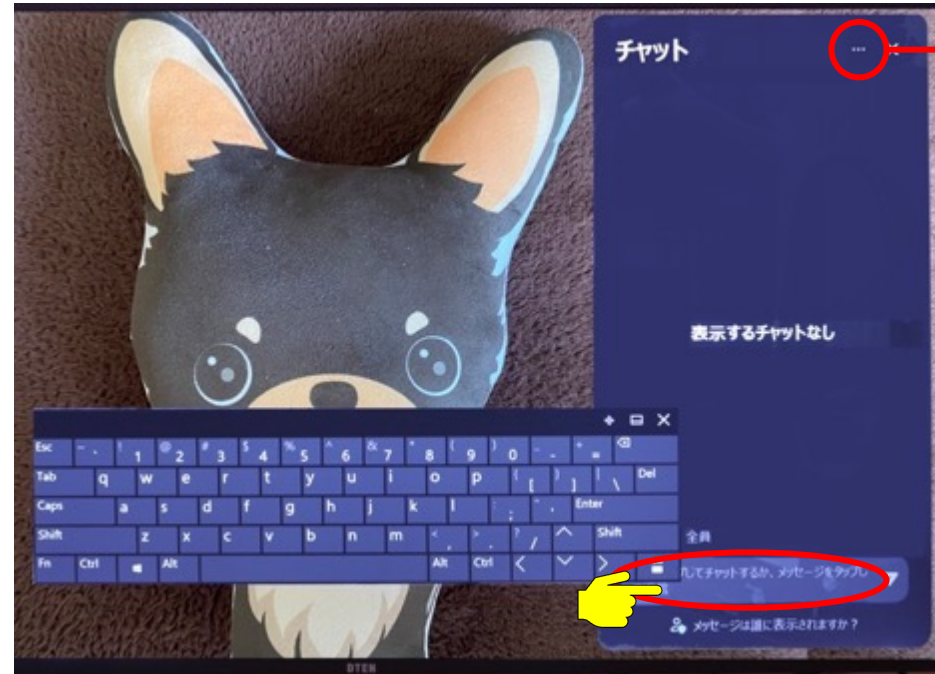

通知設定オプション

- ※ 入力欄をタッチすると、キーボードが表示されチャット入力できます。(日本語入力不可、英数字のみ)
- ※ 日本語でチャットしたい場合には、PCを別に用意してミーティングに参加し入力して下さい

● Zoom ミーティング



➤ **More (詳細) > Settings (設定)** : 各ハードウェアデバイスに対して、設定できます。



- マイク 5ページ参照
- スピーカー 6ページ参照
- カメラ 7ページ参照
- ヘルプ 10ページ参照

Zoomミーティングをご利用中に不具合が生じた場合、問題点を録画しZoomへ報告できます。



← オーディオログをオンにすることでトラブルシューティングモードを開始します。Zoomミーティングに戻り、ミーティング中の問題を録画します。

■ ハードウェア関連

● D7Xの電源操作

推奨：

未使用時は、スリープモードに切り替え、ディスプレイを消灯させます。
ディスプレイをタップすると、直ぐに復帰します。

電源ボタンは、本体背面の一番下のボタンです。（55インチ、75インチで操作が異なります。）

D7X 55インチ

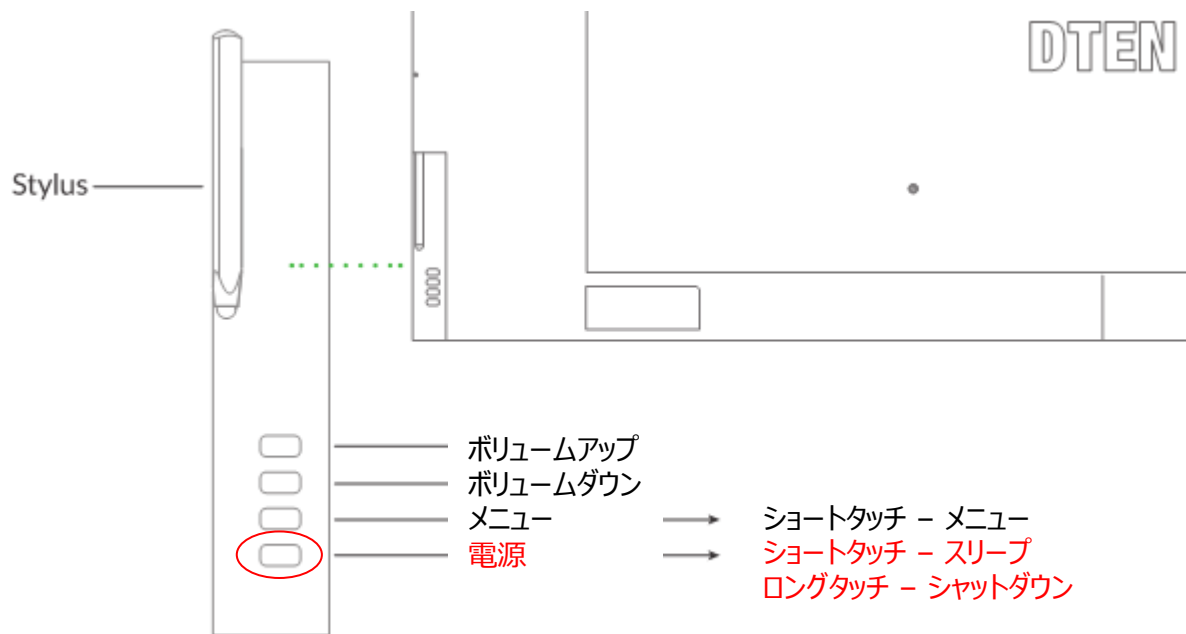

D7X 75インチ

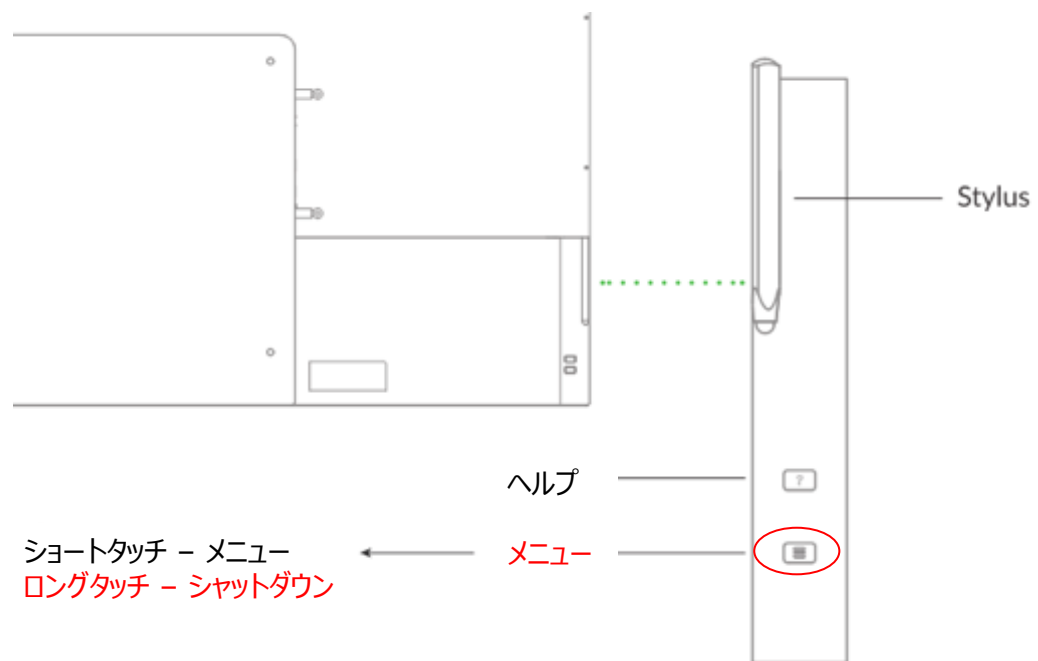

● メニュー画面

本体背面のボタン操作で、メニュー画面が表示されます。

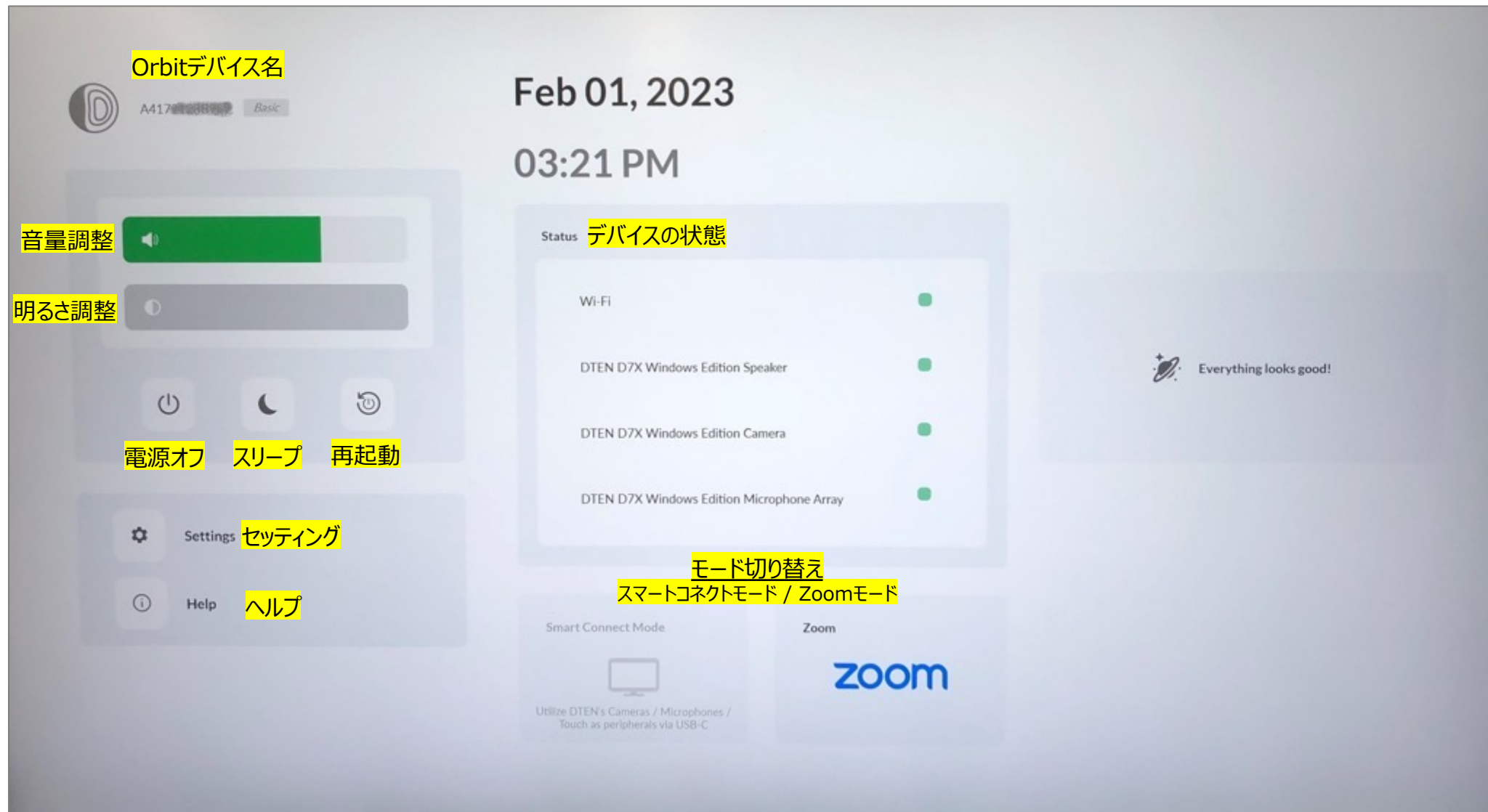

● ヘルプ画面

メニュー画面 > Helpで、DTEN ID、OSバージョン、Macアドレスが表示されます。

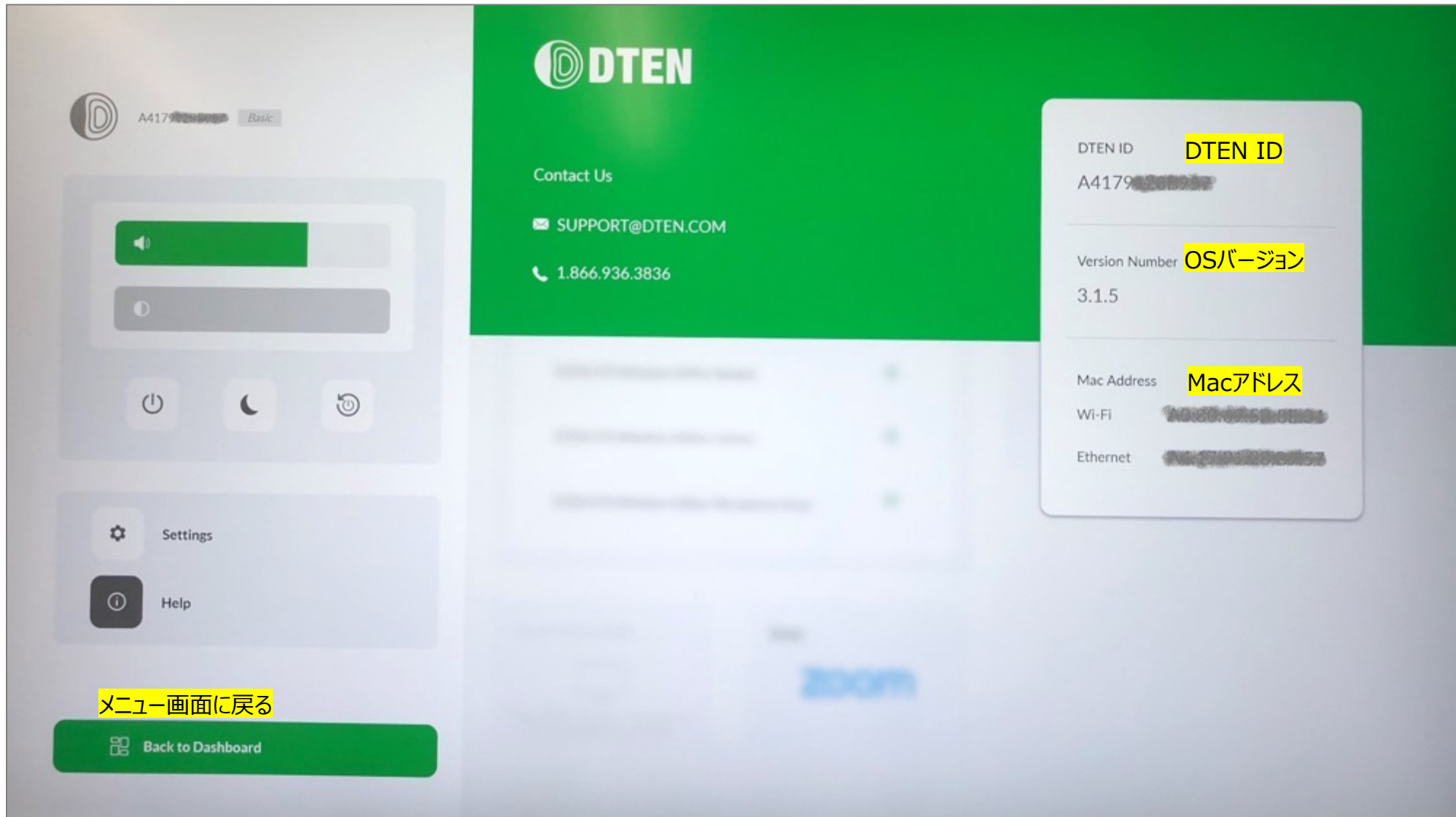

● **セッティング画面**

メニュー画面 > Settingsで、Wi-Fiネットワーク、アシストスポットが表示されます。

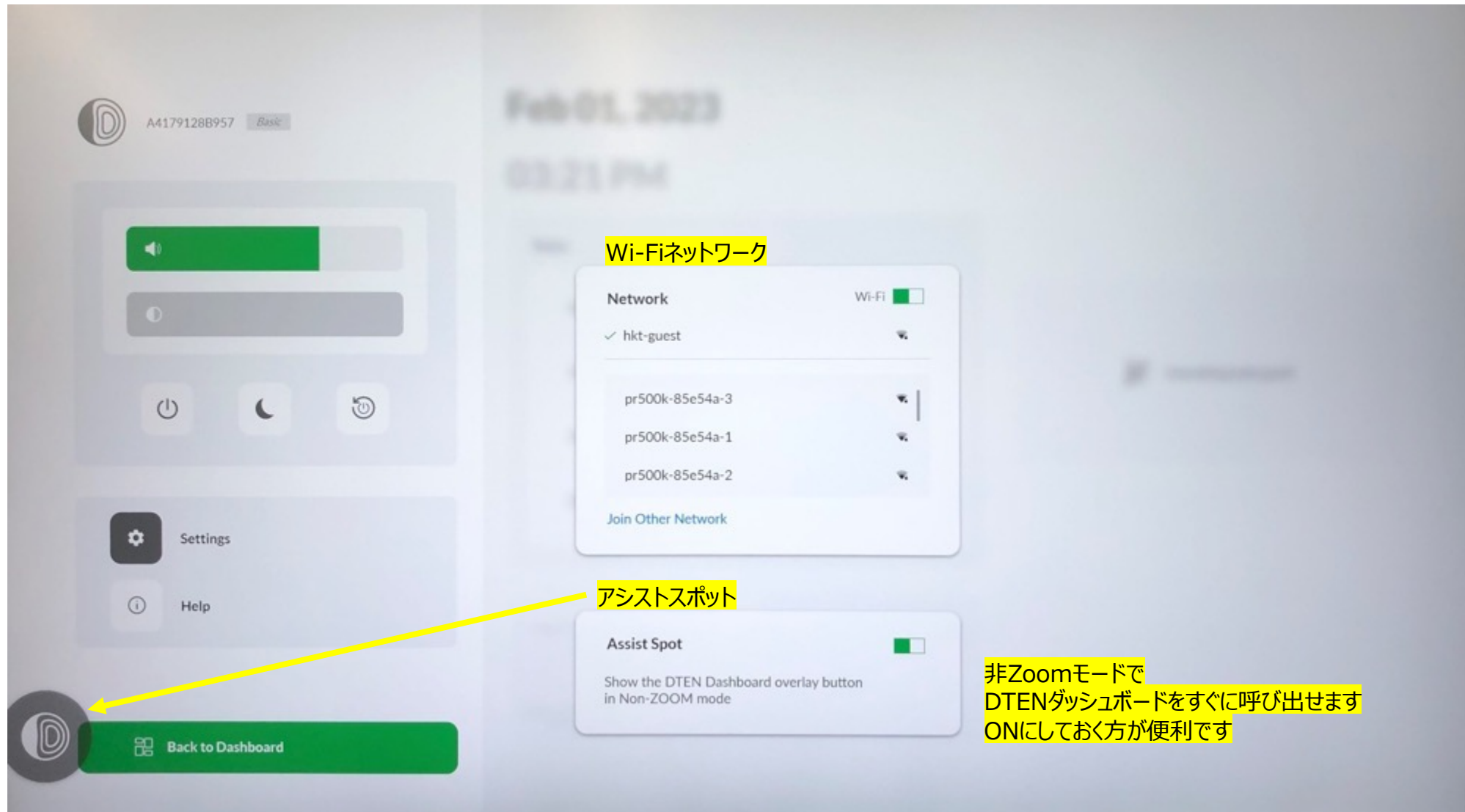

● スマートコネクト

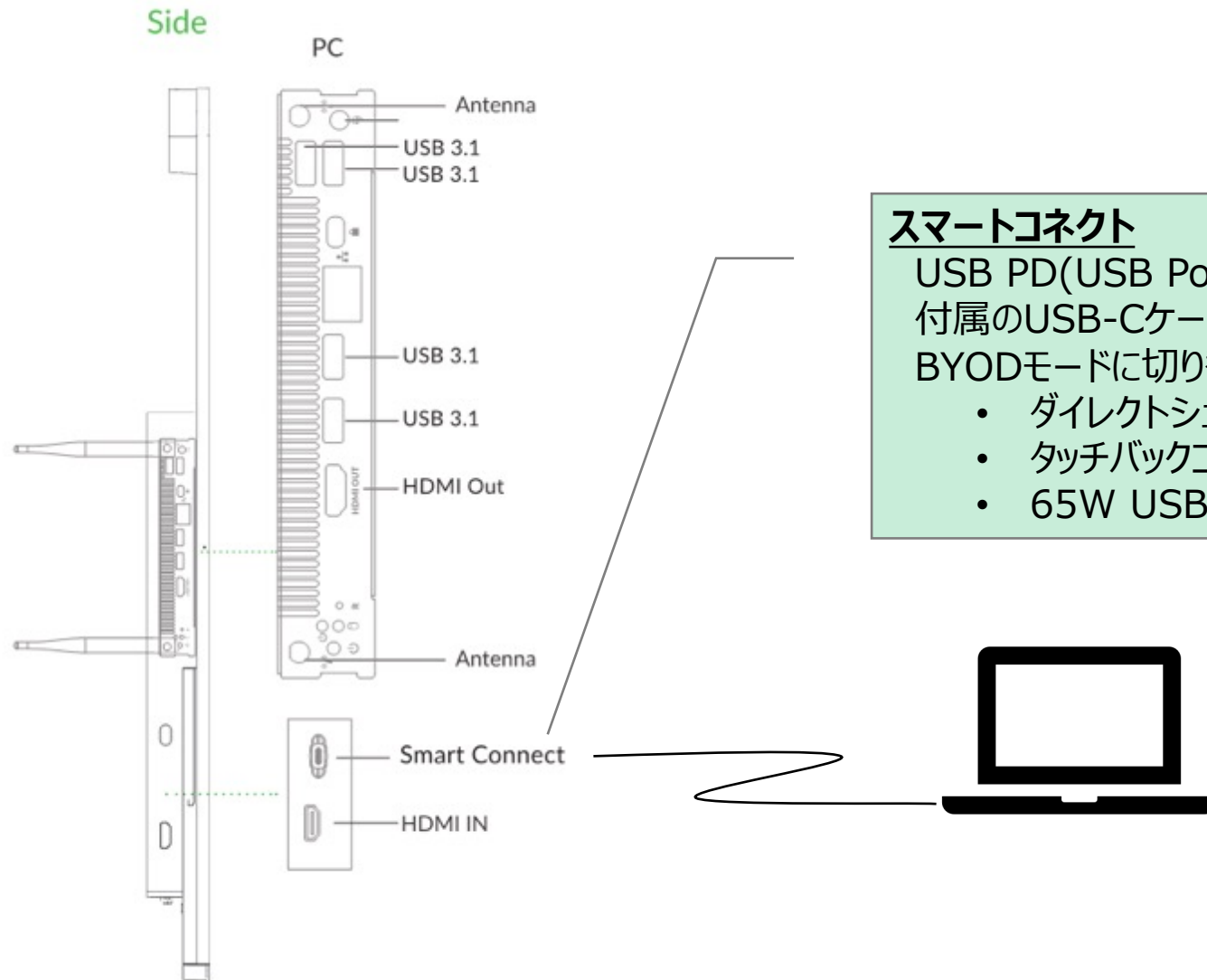

スマートコネクト

USB PD(USB Power Delivery)対応のPCに
付属のUSB-Cケーブルを接続することで、
BYODモードに切り替わり、以下の機能が利用できます

- ダイレクトシェアリング
- タッチバックコントロール
- 65W USB-C給電

● BYOD

Side

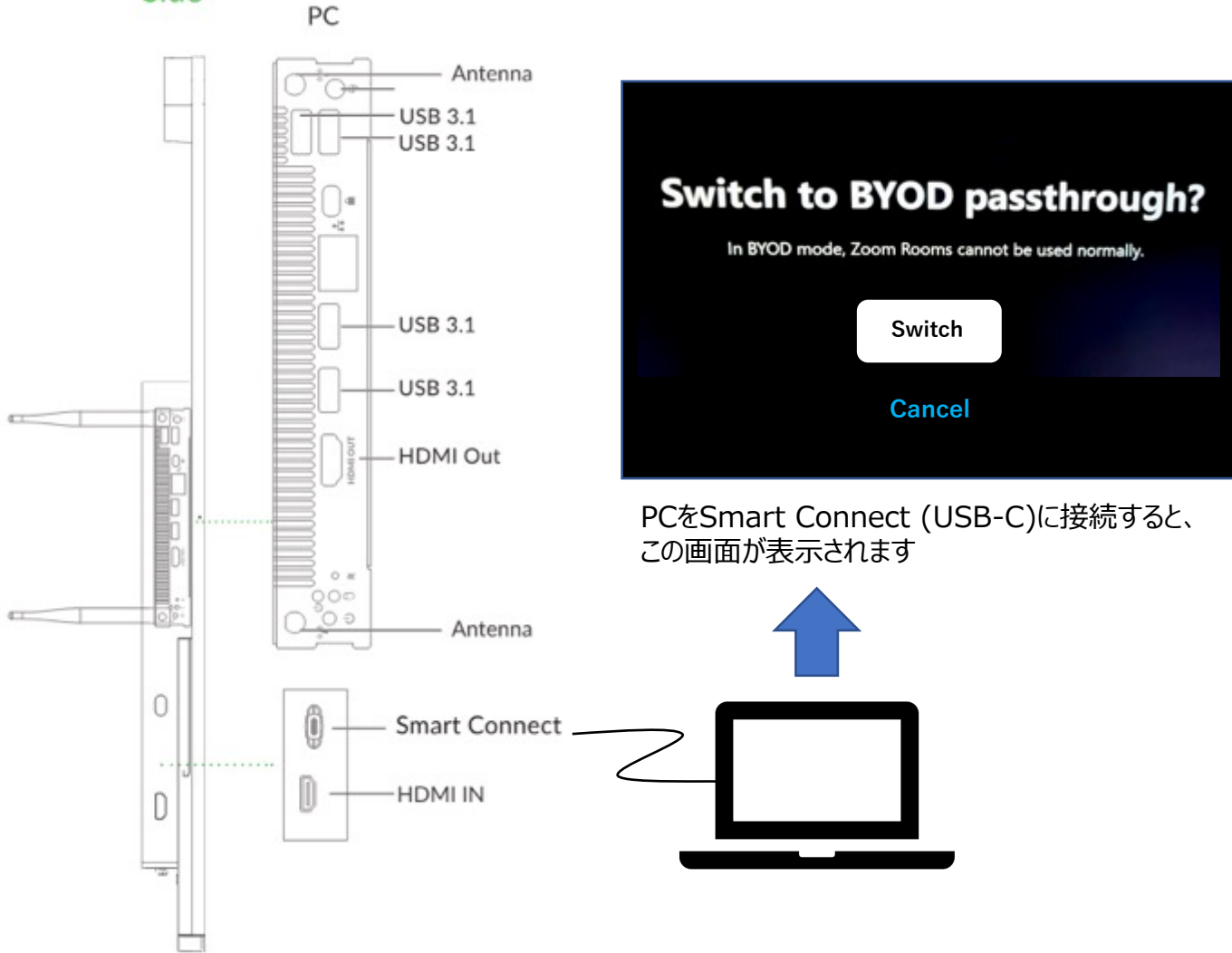

Switch to BYOD passthrough?
In BYOD mode, Zoom Rooms cannot be used normally.
Switch
Cancel

PCをSmart Connect (USB-C)に接続すると、この画面が表示されます

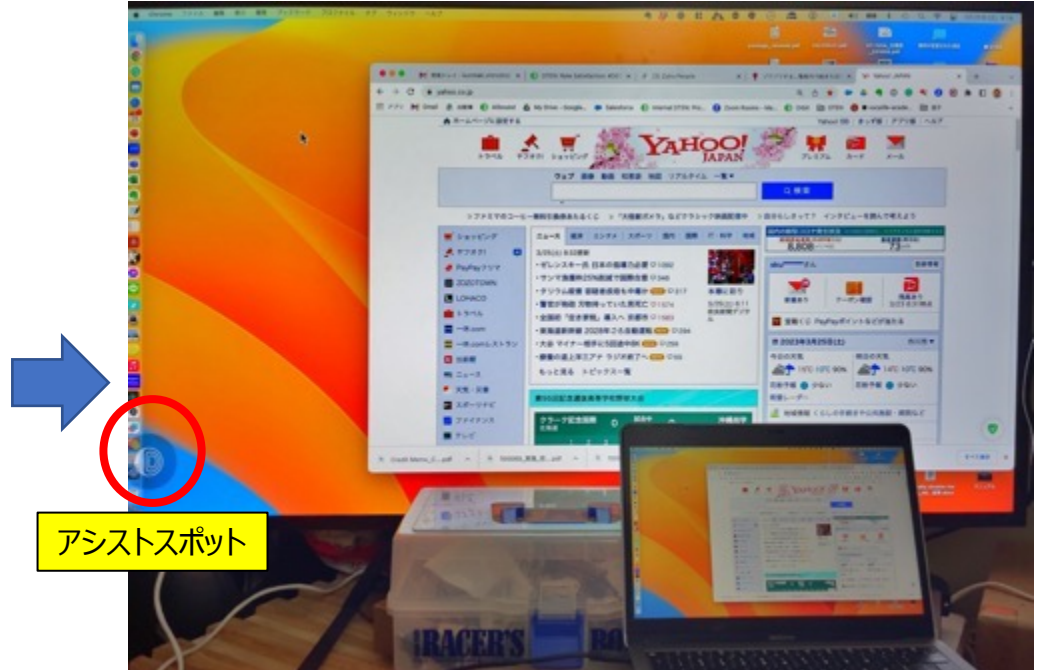

アシストスポット

Switchをクリックすると、PCの画面が表示されます
PC側の設定で、ミラーリングまたはエクステンド(拡張)表示します

BYODでは、D7X画面のタッチをPC側で利用できます (タッチバック機能)
例えば、プレゼンテーションなどで、ページ送りの操作をD7Xへのタッチで行えます

アシストスポットは、設定画面(ダッシュボード)を簡単に呼び出すボタンです
表示させるかどうかは、P40で設定します

● BYOD

BYODによるスクリーンシェアの停止方法：

- D7X背面のメニューボタンを押す
(55インチは、下から2番目のボタン、75インチは下のボタン)

または

- アシストスポットをクリック

その後、ダッシュボード画面から、Zoomを選択します

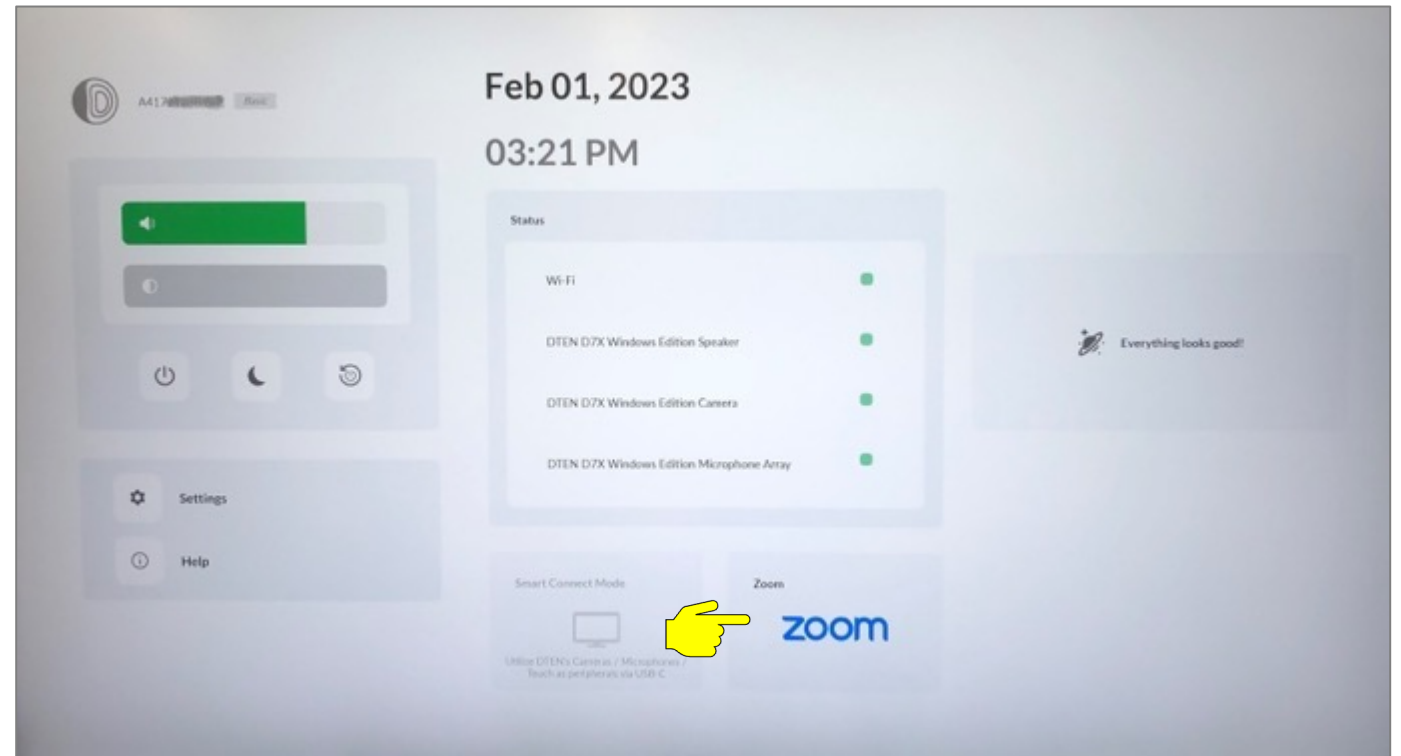

● BYOD

BYODは、D7Xのマイク、カメラ、スピーカーおよびタッチ機能を接続されたPCのアプリで使用することができます。

例えば、接続されたPCにインストールされたTeamsなど (Zoom以外の Web会議アプリ)、D7Xのリソースで使えます。



■ 追加情報

● ルームPINの確認方法

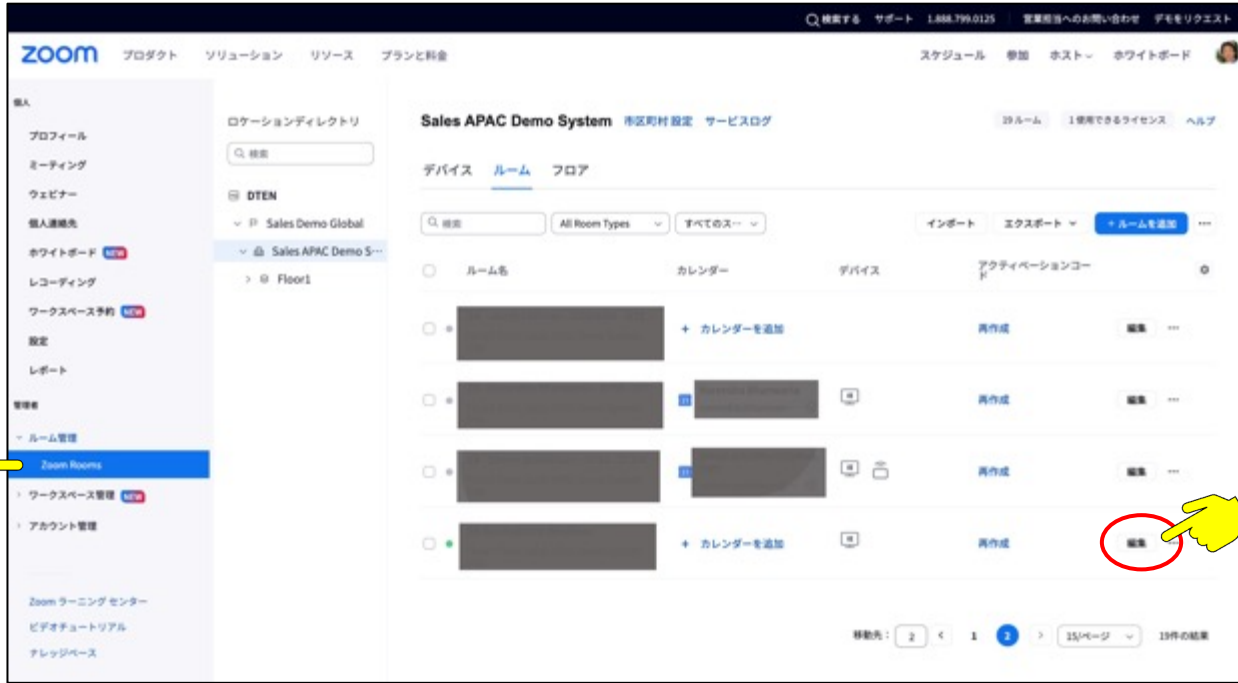

1. 管理者アカウントで、Zoom Portal (<https://zoom.us/profile>) にサインイン
2. 管理者メニューで、ルーム管理 > Zoom Rooms をクリックし、右側の編集ボタンをクリック

3. ルームプロフィールタブより、下にスクロールして、ルームパスコードを確認します。
4. 目のアイコンをクリックすることでパスコードが表示されます。
ペンのアイコンより、パスコードを変更することも出来ます。

● 相互連携ミーティングのアイコン表示方法

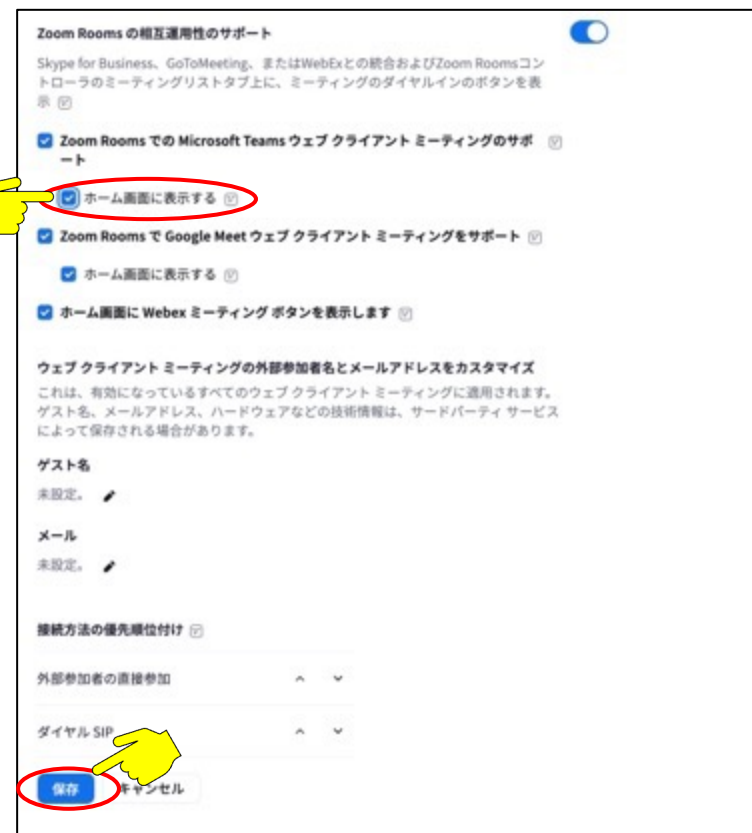

1. 管理者アカウントで、Zoom Portal (<https://zoom.us/profile>) にサインイン
2. 管理者メニューで、ルーム管理 > Zoom Rooms をクリックし、右側の編集ボタンをクリック
3. ミーティングタブをクリックし、“Zoom Rooms の相互運用性のサポート”へスクロールし、スイッチオン

4. Microsoft Teamsなど、連携させるミーティングを選択し
“ホーム画面に表示する”をチェックします。
5. 保存ボタンをクリック
約1～2分で、D7Xのホーム画面にボタン表示されます。

● 会議のスケジュールリング機能を使う

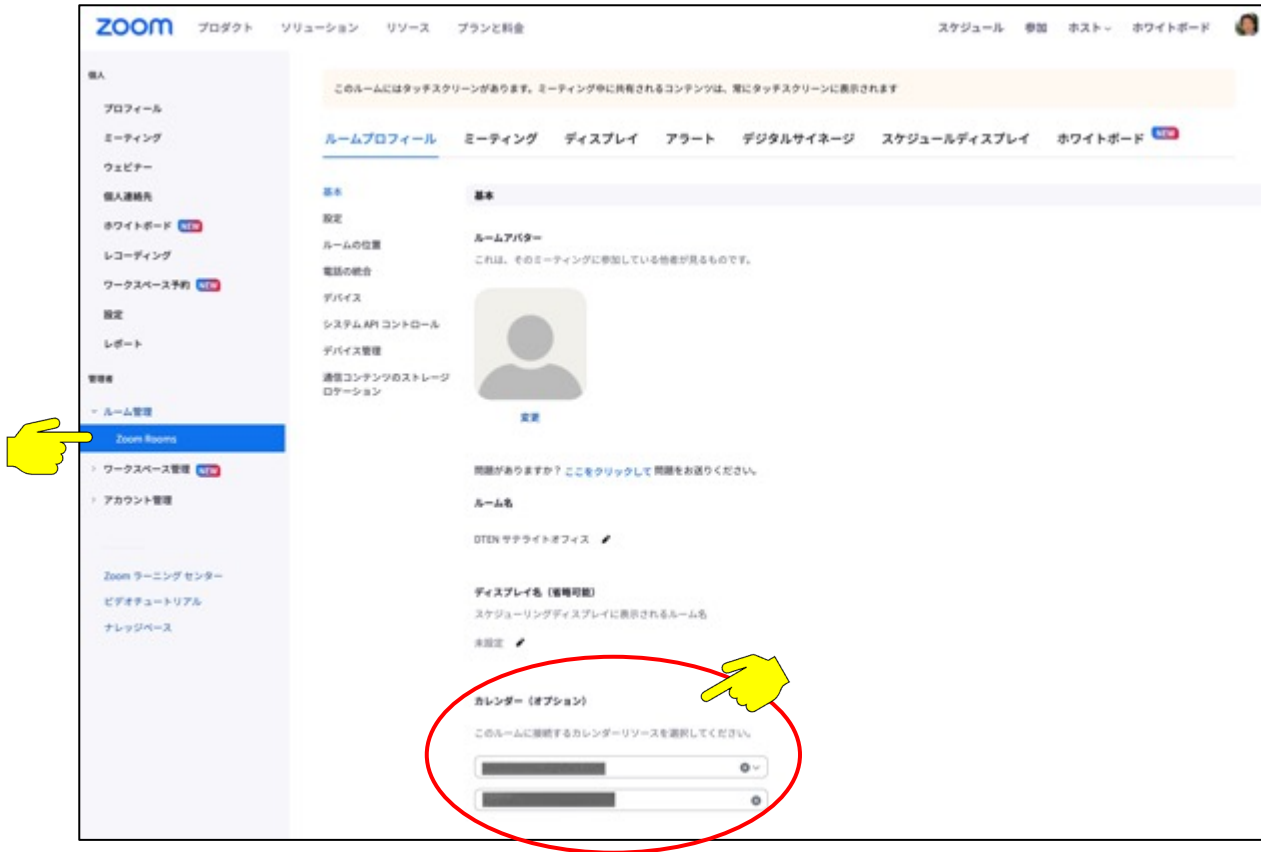

※ 予定されたミーティングリストが、トップ画面に表示されます
参加ボタンをクリックすることで、簡単に参加出来ます

1. 管理者アカウントで、Zoom Portal (<https://zoom.us/profile>) にサインイン
2. 管理者メニューで、ルーム管理 > Zoom Rooms をクリックし、右側の編集ボタンをクリック
3. ルームプロフィール内のカレンダー(オプション)に、同期するカレンダーを登録します
 - カレンダーサービス
 - Googleカレンダー
 - Exchange
 - Office 365

● デジタルサイネージ機能を使う



1. 管理者アカウントで、Zoom Portal (<https://zoom.us/profile>) にサインイン
2. 管理者メニューで、ルーム管理 > Zoom Rooms をクリック
3. デジタルサイネージを設定するルームを選択し、右側の編集ボタンをクリック
4. デジタルサイネージタブを選択
5. "コンテンツを追加"をクリックし、サイネージコンテンツファイルを選択します

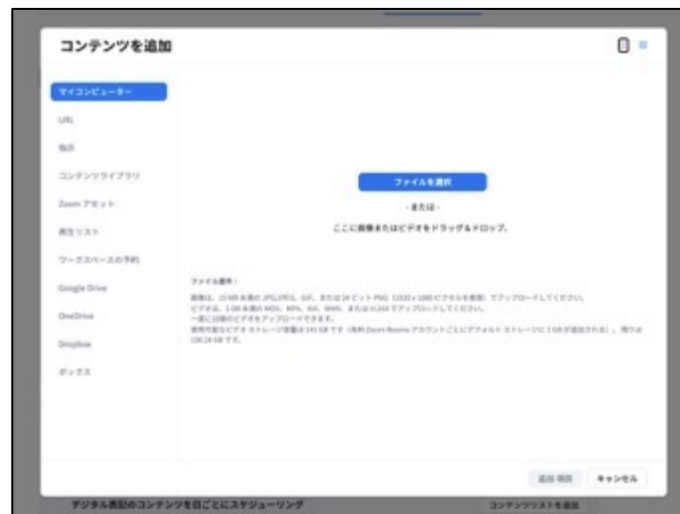

6. デフォルトコンテンツリストで、再生するコンテンツを選択
7. 表示期間（Zoomミーティング前後のコンテンツ表示）、音声設定などを設定
8. デジタル表記を有効にし、保存をクリック

- お問い合わせ先

DTEN support (Global) :

Email: support@dten.com

Chat: dten.com

Phone: +1 866-936-3836

DTEN サポート(日本) :

Email: kurotaki.shinichi@dten.com

Phone: 03-5532-7234

Web: <https://jp.dten.com>

